



NBB8S731AT
TB8SB73ZAB

SR Упутство за употребу | Пећница на пару

3

SL Navodila za uporabo | Parna pečica

28



ИНСТАЛИРАЊЕ / NAMESTITEV



Добро дошли у АЕГ! Хвала што сте изабрали наш уређај.



Прибавите савете за коришћење, брошуре и информације за решавање проблема, сервисирање и поправку:
www.aeg.com/support

Задржано право измена.

САДРЖАЈ

1. ИНФОРМАЦИЈЕ О БЕЗБЕДНОСТИ.....	3
2. БЕЗБЕДНОСНА УПУТСТВА.....	5
3. ОПИС ПРОИЗВОДА.....	8
4. КОМАНДНА ТАБЛА.....	8
5. ПРЕ ПРВЕ УПОТРЕБЕ.....	9
6. СВАКОДНЕВНА УПОТРЕБА.....	10
7. ДОДАТНЕ ФУНКЦИЈЕ.....	14
8. ФУНКЦИЈЕ САТА.....	15
9. КОРИШЋЕЊЕ ПРИБОРА.....	15
10. НАПОМЕНЕ И САВЕТИ.....	17
11. НЕГА И ЧИШЋЕЊЕ.....	20
12. РЕШАВАЊЕ ПРОБЛЕМА.....	24
13. ENERGETSKA EFIKASNOST.....	25
14. ЕКОЛОШКА ПИТАЊА.....	27

1. ⚠ ИНФОРМАЦИЈЕ О БЕЗБЕДНОСТИ

Пре инсталације и коришћења уређаја, пажљиво прочитајте приложено упутство. Произвођач није одговоран за било какве повреде или штету које су резултат неисправне инсталације или употребе. Чувајте упутство за употребу на безбедном и приступачном месту за будуће коришћење.

1.1 Безбедност деце и осетљивих особа

- Овај уређај могу да користе деца старија од 8 година и особе са смањеним физичким, чулним или менталним способностима, као особе којима недостају искуство и знање, уколико им се обезбеди надзор или им се дају упутства у вези са употребом уређаја на безбедан начин и уколико схватају могуће опасности. Децу млађа од 8 година, као и особе са веома тешким и сложеним

инвалидитетом, треба држати даље од уређаја, осим ако су под сталним надзором.

- Децу треба контролисати како се не би играла уређајем и мобилним уређајима са апликацијом.
- Држите сву амбалажу даље од деце и одложите је на одговарајући начин.
- УПОЗОРЕЊЕ: Уређај и његови доступни делови могу бити врели током коришћења. Држите децу и кућне љубимце даље од уређаја када уређај ради и када се хлади.
- Ако овај апарат има уређај за безбедност деце, треба га активирати.
- Деца не смеју да обављају чишћење и корисничко одржавање уређаја без надзора.

1.2 Опште мере безбедности

- Овај уређај је намењен само за кување.
- Овај уређај је намењен за употребу у једном домаћинству у затвореним просторима.
- Уређај се може користити у канцеларијама, хотелским собама, пансионима, сеоским туристичким домаћинствима и сличним објектима за смештај где употреба не превазилази (просечан) ниво потрошње по домаћинству.
- Само квалификована особа може да монтира овај уређај и замени кабл.
- Не користите овај уређај пре него што га уградите.
- Искључите уређај из струје пре било каквог одржавања.
- Уколико је кабл за напајање оштећен, њега мора да замени произвођач, одговарајући овлашћени сервисни центар или лица сличне квалификације, како би се избегла електрична опасност.
- УПОЗОРЕЊЕ: Уверите се да је уређај искључен пре него што замените сијалицу како бисте избегли могућност да дође до електричног шока.

- **УПОЗОРЕЊЕ:** Уређај и његови доступни делови могу бити врели током коришћења. Треба водити рачуна да се избегне додиривање грејних елемената или унутрашњих површина апарата.
- Када вадите прибор или посуђе из рерне или их стављате у рерну, увек носите заштитне рукавице.
- Користите само температурни сензор (сензор температуре у средини печеног меса) који је препоручен за овај уређај.
- Да бисте уклонили шине које држе решетке, прво повуците предњи део шина, а затим задњи део да бисте их одвојили од бочних зидова. Постављање шина за подршку решетке врши се обрнутим редоследом.
- Немојте користити парочистач за чишћење уређаја.
- Немојте користити груба абразивна средства за чишћење или оштре металне сунђере за чишћење стаклених врата јер они могу изгребати површину због чега може доћи до распрскавања стакла.

2. БЕЗБЕДНОСНА УПУТСТВА

2.1 Монтажа

УПОЗОРЕЊЕ!

Само квалификована особа може да инсталира овај уређај.

- Уклоните комплетну амбалажу.
- Немојте да инсталирате или користите оштећен уређај.
- Пратите упутства за монтирање која су доступна на нашем веб-сајту.
- Увек водите рачуна приликом померања уређаја зато што је тежак. Увек користите заштитне рукавице и затворену обућу.
- Не вуците уређај за ручицу.
- Инсталирајте уређај на сигурно и прикладно место које испуњава захтеве за инсталацију.
- Неопходно је придржавати се минималног растојања од других уређаја и кухињских елемената.

- Пре монтаже уређаја, проверите да ли се врата уређаја отварају без задршке.
- Овај уређај је опремљен системом за електрично хлађење. Мора се употребљавати са извором електричног напајања.

2.2 Прикључење на електричну мрежу

УПОЗОРЕЊЕ!

Ризик од пожара и струјног удара.

- Сва прикључивања струје треба да обави квалификован електричар.
- Уређај мора да буде уземљен.
- Уверите се да су параметри на плочици са техничким карактеристикама компатибилни са одговарајућим параметрима електричне мреже за напајање.

- Увек користите прописно уграђену утичницу са заштитом од струјног удара.
- Немојте да користите адаптере са више утичница и продужне каблове.
- Проверите да нисте оштетили главно напајање и кабл за напајање. Уколико струјни кабл треба да се замени, то треба да обави наш овлашћени сервисни центар.
- Не дозволите да кабл за напајање додирује или дође близу вратима уређаја или ниши испод уређаја, нарочито када уређај ради или када су врата врела.
- Заштита од удара делова под напоном и изолованих делова мора да се причврсти тако да не може да се уклони без алата.
- Прикључите главни кабл за напајање на зидну утичницу тек на крају инсталације. Водите рачуна да постоји приступ мрежном утикачу након инсталације.
- Ако је зидна утичница лабава, немојте да прикључујете мрежни утикач.
- Не вуците кабл за напајање како бисте искључили уређај. Кабл искључите тако што ћете извући утикач из утичнице.
- Користите само исправне раставне прекидаче: заштитне прекидаче, осигураче (осигураче са навојем треба скинути са носача), аутоматске заштитне прекидаче и контакторе.
- У електричној инсталацији мора постојати раставни прекидач који вам омогућава да искључите све фазе напајања уређаја. Размак између контаката на раставном прекидачу мора да износи најмање 3 mm.
- Уређај се испоручује са струјним утикачем и струјним каблом.

2.3 Употреба

УПОЗОРЕЊЕ!

Постоји ризик од повређивања, опекотина и струјног удара или експлозије.

- Немојте да мењате спецификацију овог уређаја.

- Водите рачуна да отвори за вентилацију не буду запушени.
- Не остављајте уређај без надзора током рада.
- Уређај треба искључити након сваке употребе.
- Будите опрезни кад отворате врата уређаја док он ради. Може се десити да изађе врео ваздух.
- Немојте руковати уређајем када су вам мокре руке или када је он у контакту са водом.
- Немојте излагати отворена врата великом оптерећењу.
- Немојте користити уређај као радну површину или простор за одлагање.
- Пажљиво отворите врата уређаја. Коришћење састојака који садрже алкохол може довести до испаравања алкохола и мешања са ваздухом.
- Варнице или отворени пламен не смеју да буду у близини уређаја када отворате врата.
- Увек користите стакло и тегле погодне за конзервацију.
- Запаљиве материје или предмете натопљене запаљивим материјама немојте стављати унутар и поред уређаја или на њега.
- Не делите своју лозинку за Wi-Fi.

УПОЗОРЕЊЕ!

Постоји ризик од оштећења уређаја.

- Да бисте спречили оштећење или губитак боје на емајлираним површинама:
 - Немојте стављати посуђе из рерне или друге предмете у уређају директно на дно.
 - Не стављајте алуминијумску фолију директно на дно унутрашњости уређаја.
 - Немојте сипати воду директно у врућ уређај.
 - Немојте држати у уређају влажно посуђе и храну након завршетка кувања.
 - Будите пажљиви када скидате или постављате прибор.
- Губитак боје на емајлираним површинама или нерђајућем челику не утиче на сам рад уређаја.

- Користите дубоки плех за заливене колаче. Воћни сок може да остави трајне мрље.
- Док спремате јело, врата уређаја треба увек да буду затворена.
- Ако је уређај монтиран иза панела намештаја (нпр. врата), обезбедите да приликом рада врата никада не буду затворена. Иза затвореног панела намештаја могу да се накупе топлота и влага и проузрокују накнадно оштећење уређаја, кућишта или пода. Не затварајте панел намештаја све док се уређај у потпуности не охлади након коришћења.

2.4 Нега и чишћење

УПОЗОРЕЊЕ!

Постоји ризик од повреде, пожара или оштећења уређаја.

- Пре одржавања искључите уређај и извучите струјни утикач из зидне утичнице.
- Проверите да ли је уређај хладан. Постоји ризик да се сломају стаклене плоче.
- Одмах замените стаклене плоче на вратима ако се оштете. Обратите се овлашћеном сервисном центру.
- Врата су тешка, па будите посебно пажљиви кад их скидате са уређаја.
- Редовно чистите уређај да бисте спречили пропадање површинског материјала.
- Уређај очистите влажном меком крпом. Користите искључиво неутралне детерџенте. Немојте користити абразивне производе, абразивне јастучиће за чишћење, раствараче или металне предмете.
- Уколико користите спреј за рерну, придржавајте се упутстава о безбедности на амбалажи.

2.5 Кување на пари

УПОЗОРЕЊЕ!

Постоји ризик од опекотина или оштећења уређаја.

- Отпуштена пара може да изазове опекотине:
 - Будите опрезни кад отварате врата уређаја када је активирана ова функција. Може да дође до ослобађања паре.
 - Отворите врата уређаја пажљиво након кувања на пари.

2.6 Унутрашње осветљење

УПОЗОРЕЊЕ!

Ризик од струјног удара.

- Када се ради о сијалицама унутар производа и резервних делова, сијалице које се продају засебно: Ове сијалице су намењене да издрже екстремне физичке услове у кућним апаратима, као што су температура, вибрације, влага, или су намењене да сигнализирају информације о радном стању уређаја. Нису предвиђене за употребу у другим уређајима и нису погодне за осветљавање просторија у домаћинству.
- Овај производ садржи извор светлости чија је класа енергетске ефикасности G.
- Користите само сијалице које имају исту спецификацију.

2.7 Сервисирање

- Ради оправке уређаја обратите се овлашћеном сервисном центру.
- Користите само оригиналне резервне делове.

2.8 Одлагање

УПОЗОРЕЊЕ!

Опасност од повређивања или гушења.

- Обратите се општинским органима да бисте сазнали како да одложите уређај у отпад.
- Искључите уређај из струје.
- Исеците мрежни електрични кабл на месту које је близу уређаја и одложите га.

3. ОПИС ПРОИЗВОДА

3.1 Општи приказ

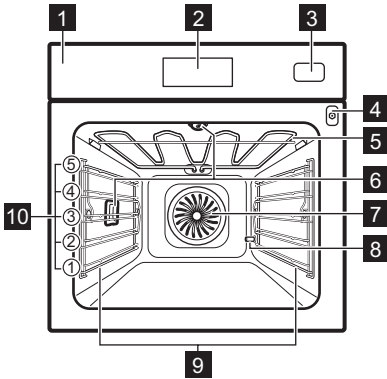

- 1 Командна табла
- 2 Дисплеј
- 3 Резервоар за воду
- 4 Утичница температурног сензора
- 5 Грејни елемент
- 6 Лампа
- 7 Вентилатор
- 8 Уклањање каменца са излазне цеви
- 9 Носач решетке, покретни
- 10 Положаји решетке

4. КОМАНДНА ТАБЛА

4.1 Преглед командне табле

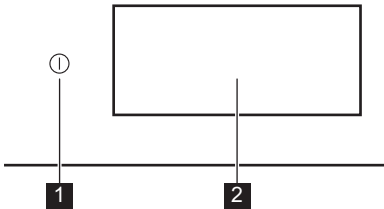

- | | | |
|----------|---------------------|---|
| 1 | Укључен / Искључено | Притисните и задржите да бисте укључили и искључили апарат. |
| 2 | Дисплеј | Приказује тренутна подешавања уређаја. |





Контролна табла омогућава приступ различитим функцијама кувања и јелима. Такође приказује информације о тренутном радном статусу.





4.2 Дисплеј

Дисплеј је потпуно интерактиван, може се померати и подељен је на дефинисане одељке. Можете да превучете преко

екрана да бисте се кретали лево или десно.

- | | |
|-----|--|
| OK | За потврђивање изабране ставке/подешавања. |
| > < | Да бисте прешли на следећи или претходни ниво у менију. |
| ^ v | Да бисте приступили додатним подешавањима и да бисте их прилагодили. |
| ♥ | Да бисте сачували тренутна подешавања у: Омиљено. |
| ♡ | Да бисте избрисали тренутна подешавања у: Омиљено. |
| ☹ | За укључивање и искључивање лампице. |
| ☾ | За укључивање и искључивање опција. |
| 🔒 | Уређај је закључан. |
| 🔔 | Огласи звучни сигнал је активирана. |
| 🔔 | Огласи звучни сигнал и заустави припрему је активирана. |
| 🔔 | Самоискачућа порука је активиран. |

	Одложени старт је активирана.
	Да бисте затворили искачућу поруку или отказали подешавање.
	Wi-Fi веза је укључена.
	Wi-Fi веза је искључена.
	Даљинско управљање је укључен.

	Резервоар за воду је празан.
	Резервоар за воду је до пола пун.
	Резервоар за воду је пун.
	Функција са режимом за уштеду енергије.

5. ПРЕ ПРВЕ УПОТРЕБЕ

УПОЗОРЕЊЕ!

Погледајте поглавља о безбедности.

5.1 Прво прикључивање

Дисплеј приказује поруку добродошлице након првог повезивања. Можете бирати између покретања или прескакања процеса повезивања. Подешавања се могу поново прегледати и модификовати кад год је то потребно.

Прилагодите подешавања: Језик, Доба дана, Тврдоћа воде, Бежична веза.

5.2 Бежична веза

Уређај омогућава Вај-фај мрежну везу и повезивање мобилних уређаја. Можете да добијате обавештења, контролишете и надгледате уређај преко мобилног уређаја.

Да бисте повезали апарат потребно је следеће:

- Бежична мрежа са интернет везом.
 - Мобилни уређај повезан на исту бежичну мрежу.
1. Да бисте преузели апликацију, скенирајте QR код који се налази на задњој корици. Апликацију такође можете да преузмете директно из продавнице апликација.
 2. Следите упутства за повезивање апликације.
 3. Укључите апарат.
 4. Притисните  и превуците улево да бисте ушли у мени. Изаберите: Подешавања / Опције интернет везе.

5. Притисните за укључивање или искључивање: Wi-Fi.

Бежични модул уређаја ће се покренути у року од 90 сек

Фреквенција	2.4 GHz WLAN : 2400 - 2483.5 MHz
	Bluetooth : 2400 - 2483.5 MHz
Максимална снага	2.4 GHz WLAN : EIRP < 20 dBm (100 mW)
	Bluetooth : EIRP < 20 dBm (100 mW)
Протокол	2.4 GHz WLAN : IEEE 802.11bgn



5.3 Софтверске лиценце

Софтвер у овом производу садржи компоненте засноване на бесплатном софтверу и софтверу отвореног кода. АЕГ са захвалношћу прихвата допринос заједница отвореног софтвера и роботике развоју пројекта.

Да бисте приступали изворном коду ових бесплатних софтверских компоненти отвореног кода, чији услови лиценцирања захтевају објављивање, као и да бисте видели пуне информације о њиховим ауторским правима и важеће услове лиценцирања, посетите странице: <http://aeg.opensoftwarerepository.com> (фасцикла NIU6).

5.4 Прво предгревање и чишћење

Предгрејте празан уређај пре прве употребе и контакта са храном. Уређај може да испушта непријатан мирис и дим. Проветрите собу током предгревања.

1. Уклоните сву додатну опрему и носаче решетки из апарата.
2. Уђите у мени и изаберите: Функције.
3. Подесите функцију . Подесите максималну температуру. Оставите уређај да ради 1 ч.
4. Подесите функцију . Подесите максималну температуру. Оставите уређај да ради 15 мин.
5. Искључите уређај и сачекајте да се охлади.
6. Уређај и додатну опрему чистите само крпом од микрофибера, млаком водом и благим детерџентом.
7. Вратите прибор и уклоњиве носаче решетке у почетни положај.

5.5 Подешавање: Тврдоћа воде

Када повезујете уређај на електричну мрежу, морате да подесите ниво тврдоће воде.





Користите тест папир или се обратите локалном водоводу да бисте проверили ниво тврдоће воде.

1. Ставите тест трачицу у воду са чесме око 1 сек. Не стављајте тест трачицу под текућу воду.

2. Протресите тест трачицу да бисте уклонили преосталу воду.
3. Након 1 мин проверите тврдоћу воде према табели у наставку.
4. Подесите ниво тврдоће воде: Подешавања / Конфигурација / Тврдоћа воде.

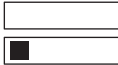
Боје тест трачица настављају да се мењају. Проверите тврдоћу воде у року од 1 мин након тестирања.

Табела приказује опсег тврдоће воде са одговарајућим нивоом класификације воде. Прилагодите ниво тврдоће воде према табели.

Ниво тврдоће воде	Тест трачица
1 – мека	
2 – умерено тврда	
3 – тврда	
4 – веома тврда	

6. СВАКОДНЕВНА УПОТРЕБА

УПОЗОРЕЊЕ!

Погледајте поглавља о безбедности.

6.1 Мени

Притисните  и превуците улево да бисте ушли у мени.

- Јела
- Функције
- Омиљено
- Одржавање
- Подешавања

6.2 Функције

Подмени садржи листу функција кувања.

Листа функција се може разликовати у зависности од верзије софтвера.

1. Уђите у мени и изаберите: Функције.
2. Изаберите функцију загревања.
3. Прилагодите подешавања.
4. Притисните START . Температурни сензор можете да прикључите у било ком тренутку пре или током кувања. Погледајте одељак „Коришћење прибора, температурни сензор”.
5.  - Притисните да бисте прилагодили подешавања током кувања.
6. STOP - притисните да бисте искључили функцију загревања.



Брзо Предгревање је доступно само за неке функције загревања. За више информација о опцијама предгревања погледајте поглавље „Свакодневна употреба“, Подшавања, Подмени: Влажно печење.



Горњи грејач

Интензивна топлота да се корица брзо зарумени.



Доњи грејач

Равномерно запечена доња корица. Погодно за пилу или питу, као и за довршавање колача или кишева. Загрејте пећницу и користите најнижи ниво полице.



Врео ваздух

Подесите нижу температуру него за Горњи и доњи грејач.



Горњи и доњи грејач

За свакодневну припрему на једном нивоу. Погодно за сву храну, попут гратинираних јела и печене хране.



Врео ваздух & горњи грејач

Пеците велике комаде меса и живину с кост. за меко месо и хрскаву корицу.



Врео ваздух & доњи грејач

Равномерно печење теста са хрскавом корицом. Погодно за пилу, киш, тарт или питу.



Врео ваздух, горњи и доњи грејач

Ова функција је идеална за готова јела.



Steamify

Усаглашавање количине паре с одабраном температуром.



ProSteam

Припремите мека јела и хрскаву корицу уз комбинацију паре и топлоте. Погодно за поврће, гратинирана јела и месо.



Топлота Сачувај Вентилатор

Штедите енергију припремајући храну заосталом топлотом. Најбоље за лиснато тесто.



Пара

Непрекидна пара за припрему здраве и укусне хране.



Подгревање

Ова функција се користи за благо и лагано подгревање остатака хране на пари.



Грил

Равномерно грилујте или запеците поврће или месо. Такође погодно за тостирање хлеба.



Дизање теста

Оптимална температура за брзо дизање теста.



Освежавање

Обновите свежину и мекоћу хлеба или печене хране припремљене претходног дана.



Одмрзавање хране

Лагано одмрзавање за даљу припрему.



Крчкање

Продинстајте све састојке заједно да бисте добили fine, сочне чорбе.



Печење

Хрскава корица, а меко печено месо, живина или поврће.



Печење хлеба

Користите ову функцију за припрему хлеба и хлебних земички са резултатима налик професионалним у погледу хрскавости, боје и сјаја корице.



Споро печење

Споро печење продужава време припреме, али ћете добити боље резултате. Проржите месо пре него што га ставите у пећницу.



Конзервисање

Конзервирајте сочно воће и поврће на ниској температури. На плех за печење ставите тегле отпорне на топлоту које сте претходно напунили водом.



Загревање посуђа

Загревање тањира пре послуживања.



Одржавање топлоте

Проверите да ли су судови у којима ћете служити храну топли. Имајте у виду да нека јела могу да наставе да се кувају и исушују док се одржавају топлим. Покријте посуде ако је потребно.



Сушење

Равномерно сушите воће, биље и поврће на ниској температури. Повремено отворите врата током сушења како би резултати сушења били што бољи.



Лампа може аутоматски да се искључи када је температура испод 80 °C током неких функција загревања.

6.3 Јела

Подмени Јела садржи комплет програма који су осмишљени за наменска јела. Свако јело у овом подменију је дато у одговарајућем подешавању. Време и температура се могу подесити током кувања.

Приликом кувања неких јела, можете да користите и Температурни сензор.

1. Уђите у мени и изаберите: Јела.
2. Изаберите јело или врсту хране.
3. Прилагодите подешавања у складу са припремом по жељи. Подесите тежину. Опција је доступна за одабрана јела. Притисните ОК.
4. Ставите храну унутар уређаја у складу са упутствима доступним на екрану.
5. Притисните START .

Када се функција заврши, проверите да ли је храна спремна. Продужите време кувања, ако је потребно.

6.4 Омиљено



Ова функционалност је доступна само за одабране моделе.

Можете да сачувате до 20 омиљених подешавања, као што су функција загревања, посуђе или функција чистиња.

Да бисте сачували подешавање, изаберите жељено подешавање и притисните

Изаберите: Омиљено

1. Уђите у мени и притисните: Омиљено да бисте проверили сачувана подешавања.
2. Изаберите једно од сачуваних подешавања.
3. Притисните START да бисте почели да кувате.

Избришите: Омиљено

1. Уђите у мени и притисните: Омиљено да бисте проверили сачувана подешавања.
2. Притисните: да бисте избрисали сачувана подешавања.

6.5 Одржавање

Подмени садржи листу програма чишћења.

Чишћење паром	Благо чишћење.
Чишћење паром плус	Темељно чишћење.
Уклањање каменца	Чишћење кола за генерисање паре од наталоженог каменца.
Празњење резервоара	Процес уклањања преостале воде из резервоара за воду после коришћења функција за кување на пари.
Сушење	Процес сушења унутрашњости од кондензације која остаје након употребе функција за кување на пари.
Испирање	Процес за испирање и чишћење кола за генерисање паре након честе употребе функција за кување на пари.

6.6 Подешавања

Овај подмени садржи листу подешавања.

Подмени: Конфигурација

Језик	Да бисте подесили језик уређаја.
Доба дана	Да бисте подесили тренутно време.
Осветљеност дисплеја	Да бисте подесили осветљеност дисплеја.
Звукови тастера	Да бисте укључили и искључили звук поља осетљивих на додир. Звукове није могуће искључити за
Јачина звучног сигнала	Да бисте подесили јачину звукова тастера и сигнала.
Температура јединица	Да бисте приказали тренутну температуру јединицу.

Тврдоћа воде	Да бисте подесили тврдоћу воде.
--------------	---------------------------------

Подмени: Сервисирање

Демо режим	Код за активацију/деактивацију: 2468
Верзија софтвера	Информације о верзији софтвера.
Поништи сва подешавања	Враћа на фабричка подешавања.

Подмени: влажно печење

Светло	За укључивање и искључивање лампе.
Блок. за безб. деце	Спречава нехотично активирање апарата.
Предгревање/загревање	Без избора - конвенционални начин предгревања уређаја. Постављен је као подразумевани и доступан за све функције кувања. Жељена опција се може променити у други тип предгревања.
	Еко - предгревање уређаја са мањом потрошњом енергије. Доступно је за све функције кувања.
	Брзо - скраћује време загревања. Доступно је само за неке функције.
Подсетник за чишћење	Подсећа вас када да очистите апарат.
Персонал. екрана у стању мировања	Да бисте прилагодили функције екрана и пречице.

Подмени: Опције интернет везе



Повежи на Wi-Fi везу	Да бисте повезали уређај са бежичном мрежом.
Wi-Fi	Да бисте омогућили и онемогућили: Wi-Fi.
Мрежа	Да бисте проверили статус мреже и снагу сигнала: Wi-Fi.
Заборави мрежу	За онемогућавање аутоматског повезивања тренутне мреже са апаратом.

Даљинско управљање	За аутоматско покретање даљинског управљања након притиска на START. Опција је видљива тек када укључите: Wi-Fi.
--------------------	---

6.7 Функције загревања на пари

Ове функције вам омогућавају да користите топлоту и пару како би оброци били хрскави и сочни. Употребљавајте их за кување на пари, динстање, благо запечавање и печење.

Постоје два начина за припрему хране помоћу функција паре: подешавањем температуре или подешавањем нивоа паре.

 **Steamify** /  **Пара** - подесите температуру. Ниво паре ће се аутоматски подесити.

 **ProSteam** - подесите ниво паре. Одговарајућа температура ће бити приказана.

- Уђите у мени и изаберите: Функције.
- Подесите функцију загревања на пари. Дисплеј приказује доступна подешавања.
- Подесите температуру и ниво паре, ако је доступан.
- Притисните START и пратите упутства на дисплеју.
- Притисните поклопац резервоара за воду да бисте га отворили.
- Пуните резервоар за воду хладном водом до максималног нивоа (око 950 ml) док се не огласи звучни сигнал или на дисплеју не појави порука. У резервоар за воду не сипајте количину воде која прелази његов максимални капацитет. Постоји ризик од цурења воде, преливања и оштећења намештаја.

УПОЗОРЕЊЕ!

Користите само хладну воду са чесме. Немојте користити деминерализовану или дестиловану воду. Немојте да сипате запаљиве нити алкохолне течности у резервоар за воду.

7. Вратите резервоар за воду у почетни положај.

Пара се појављује након отприлике 2 мин. Када уређај достигне подешену температуру, чује се звучни сигнал.

8. Када у резервоару за воду понестане воде, чује се звучни сигнал. Напуните резервоар за воду.

9. Искључите уређај.

10. Испразните резервоар за воду.

Погледајте одељак „Нега и чишћење“, Пражњење резервоара.

11. Након кувања, пажљиво отворите врата пећнице. Преостала вода може да се кондензује у унутрашњости пећнице.

12. Када се уређај охлади, посушите унутрашњост пећнице меком крпом.

УПОЗОРЕЊЕ!

Уређај је врућ. Постоји ризик од опекотина. Будите пажљиви приликом пражњења резервоара за воду.

6.8 Напомене у вези са: Топлота Сачувај Вентилатор

Ова функција је коришћена за усклађивање са класом енергетске ефикасности и захтевима екодизајна (у складу са стандардима EU 65/2014 и EU 66/2014). Тестови у складу са: IEC/EN 60350-1.

Врата пећнице треба да буду затворена током кувања како функција не би била прекидана и како би пећница радила на највишем могућем степену енергетске ефикасности.

Када користите ову функцију, лампица се аутоматски искључује након 30 сек.

За упутства за кување погледајте одељак „Напомене и савети“, Топлота Сачувај Вентилатор. За опште препоруке у вези са уштедом енергије погледајте одељак „Енергетска ефикасност“, део Савети за уштеду енергије.

7. ДОДАТНЕ ФУНКЦИЈЕ

7.1 Блок. за безб. деце

Ова функција спречава случајно коришћење уређаја. Може се активирати у било ком тренутку.



- Уђите у мени.
- Изаберите: Подешавања / влажно печење / Блок. за безб. деце.

Блок. за безб. деце је активиран. Да бисте омогућили употребу уређаја, изаберите слова шифре по абецедном реду.

7.2 Аутоматско искључивање

Из безбедносних разлога, ако је функција загревања активна и никаква подешавања нису промењена, уређај ће се аутоматски искључити након одређеног временског периода.

 (°C)	 (ч)
30 - 115	12.5

 (°C)	 (ч)
120 - 195	8.5
200 - 230	5.5



Ако намеравате да покренете функцију загревања за време трајања које премашује време аутоматског искључивања, подесите време кувања. Погледајте одељак „Функције сата“.

7.3 Вентилатор за хлађење

Када апарат ради, вентилатор за хлађење се аутоматски укључује како би хладио површине апарата. Ако искључите апарат, вентилатор за хлађење може да настави да ради док се апарат не охлади.

8. ФУНКЦИЈЕ САТА

8.1 Опис функција сата

Функција	Опис
Тајмер	Да бисте подесили трајање кувања. Максимум је 23 ч 59 мин. Да бисте подесили шта се дешава када време истекне, изаберите жељено: Крај активности. Тајмер може да се користи самостално, чак и када пећница не ради.
Крај активности	 Огласи звучни сигнал Када време истекне, оглашава се звучни сигнал. Ова функција се може подесити било када, чак и када је уређај искључен.
	 Огласи звучни сигнал и заустави припрему Када време истекне, оглашава се звучни сигнал и функција загревања се искључује.
	 Самоискачућа порука Када време истекне, порука се појављује на дисплеју. Ова функција не утиче на рад уређаја.
Одложени старт	За одлагање старта и/или краја кувања.
Додатно време	Да бисте продужили време кувања.
Тајмер током рада	Да бисте показали колико дуго уређај ради. Максимум је 23 ч 59 мин. Аутоматски се покреће када се покрене процес пећнице и зауставља се када се процес заврши. Видљив је на главном екрану у случају када није подешен други тајмер. Ова функција не утиче на рад уређаја.

8.2 Тајмер

1. Изаберите функцију загревања и подесите температуру.

2. Притисните: Тајмер.
3. Подесите трајање. Можете да изаберете жељени крај активности притиском на један од симбола.
4. Притисните **OK** да бисте потврдили и вратили се на главни екран.

8.3 Одложени старт

1. Изаберите функцију загревања и подесите температуру.
2. Притисните *******.
3. Притисните: Одложени старт.
4. Скролујте да подесите жељено време почетка и притисните **OK**.
5. Сада можете да подесите жељени Време завршетка или да притиснете **OK** како бисте прескочили овај корак.
6. Притисните **OK** да бисте се вратили на главни екран.

8.4 Доба дана

1. Укључите апарат.
2. Притисните: Подешавања / Конфигурација / Доба дана.
3. Подесите тајмер.
4. Притисните **OK**.

8.5 Промена подешавања тајмера

Задато време можете да промените у било ком тренутку у току кувања.

1. Притисните **^** / Тајмер.
2. Подесите нову вредност тајмера. Притисните **OK**.

9. КОРИШЋЕЊЕ ПРИБОРА

УПОЗОРЕЊЕ!

Погледајте поглавља о безбедности.

9.1 Убацивање прибора

Прибор доступан у зависности од модела. Скенирајте QR код да бисте проверили како да користите прибор који се испоручује са вашим уређајем. Опционални прибор можете да наручите посебно. За више информација обратите се локалном добављачу.



Мало удубљење са горње стране повећава безбедност и пружа заштиту од нагињања. Удубљења такође спречавају превртање. Ивица око полице спречава клизање посуђа са полице.

Уметните прибор (решеткаста полица / плех) између вођица на носачу решетке. Уверите се да полица додирује задњу страну унутрашњости пећнице .

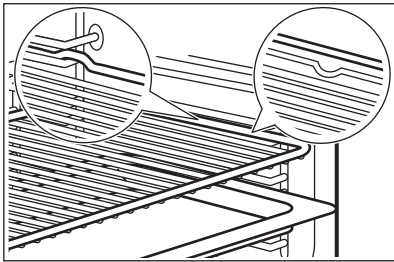

Ако ваш плех има нагиб, поставите га према задњем делу унутрашњости пећнице.

Ако постоји натпис на прибору, уверите се да је окренут према вама.

Ако користите плех са рупама, ставите плех / посуду испод, да прикупи течности које капљу.

9.2 Температурни сензор

То мери температуру унутар хране.

Треба да се подесе две температуре:

- °C – температура унутар уређаја. Требало би да буде бар 25 °C више од температуре у средини печене хране.
-  – температура у средини печене хране.

Препоруке:

- Састојци треба да буду на собној температури.
- Не користите за течна јела.
- Током кувања игла температурног сензора мора да буде у потпуности уметнута у јело.

Кување са: Температурни сензор

УПОЗОРЕЊЕ!

Постоји ризик од опекотина јер температурни сензор за и носачи решетке постају врели. Не додирујте температурни сензор голим рукама. Увек користите рукавице за пећницу.

1. Изаберите функцију загревања из менија: Функције или јело из менија: Јела.
2. Подесите температуру пећнице и време кувања, ако је потребно.
3. Притисните OK.
4. Притисните START .
5. Уметните температурни сензор у јело: **Месо, живина и риба**
Уметните целу иглу температурног сензора у месо или рибу у свом најдебљем делу.

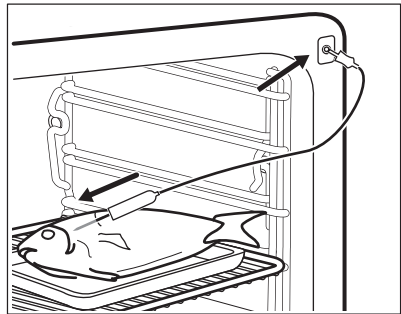

Касерола

Убаците врх сензора за храну тачно у центар касероле. Температурни сензор треба да се стабилизује на једном месту током печења. Да бисте то постигли, користите чврсте састојке. Користите ивицу посуде за печење као ослонац за силиконску ручицу сензора за храну. Врх сензора за храну не треба да додирује дно посуде за печење.

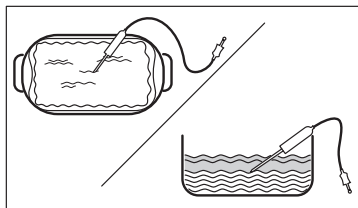

6. Прикључите температурни сензор у утичницу која се налази унутар уређаја. Погледајте одељак „Опис производа“.

Дисплеј приказује симбол и тренутну температуру температурног сензора.

7. \wedge - притисните да бисте прилагодили подешавања.
8. Изаберите картицу Температурни сензор да подесите температуру језгра сензора или подесите жељену опцију:
- Огласи звучни сигнал - када храна достигне подешену температуру, чује се звучни сигнал.

- Огласи звучни сигнал и заустави припрему – када храна достигне подешену температуру, чује се звучни сигнал и печење се прекида.
- Самоискачућа порука - када храна достигне температуру језгра, порука се појављује на дисплеју.

9. Притисните **OK**.
10. Када храна достигне подешену температуру, чује се звучни сигнал. Проверите да ли је храна спремна. Продужите време кувања, ако је потребно.
11. **STOP** - притисните да бисте искључили функцију загревања.
12. Извучите утикач температурног сензора из утичнице и извадите јело из уређаја.

10. НАПОМЕНЕ И САВЕТИ

10.1 Препоруке у вези са печењем

Температура и време кувања наведени у табелама су само оријентациони. Они зависе од рецепата, квалитета и количине употребљених састојака.

Ваш уређај може да пече на другачији начин од претходног уређаја. Савети испод приказују препоручена подешавања за температуру, време кувања и положај решетке за одређене врсте хране.

Избројте положаје решетке, почев од оне најближе дну рерне.

Ако не можете да пронађете подешавања за одређени рецепт, потражите за сличан.

За савете у вези са уштедом енергије погледајте одељак „Енергетска ефикасност“.

Симболи који се користе у табелама:

	Врста хране
	Функција загревања
$^{\circ}\text{C}$	Температура

	Прибор
	Контејнер (Gastronorm)
	Тежина (kg)
	Положај решетке
	Време кувања (мин)





10.2 Топлота Сачувај Вентилатор - препоручени прибор

Користите тамне и нерелефтујуће плехове и посуде. Оне боље апсорбују топлоту него светле и рефлектујуће посуде.

- **Плех за пицу** – тамни, нерелефтујући, пречника 28cm
- **Посуда за печење** – тамна, нерелефтујућа, пречника 26cm
- **Мала посуда за печење** – керамика, пречника 8cm, висине 5 cm
- **Плех за флан** – тамни, нерелефтујући, пречника 28cm

10.3 Топлота Сачувај Вентилатор





За постизање најбољих резултата, придржавајте се савета наведених у табели у наставку.





		°C		
Слатке земичке, 16 комада	плех за печење или посуда за скупљање масноће	180	2	25 - 35
Швајцарски ролат	плех за печење или посуда за скупљање масноће	180	2	15 - 25
Цела риба, 0,2 kg	плех за печење или посуда за скупљање масноће	180	3	15 - 25
Колачи, 16 комада	плех за печење или посуда за скупљање масноће	180	2	20 - 30
Колачи-макарони, 24 комада	плех за печење или посуда за скупљање масноће	160	2	25 - 35
Мафини, 12 комада	плех за печење или посуда за скупљање масноће	180	2	20 - 30
Слано пециво, 20 комада	плех за печење или посуда за скупљање масноће	180	2	20 - 30
Кекс од сипкавог теста, 20 комада	плех за печење или посуда за скупљање масноће	140	2	15 - 25
Тортице, 8 комада	плех за печење или посуда за скупљање масноће	180	2	15 - 25

10.4 Информације за институте за тестирање

Тестови у складу са: EN 60350-1, IEC 60350-1.

Печење на једном нивоу

			°C		
Немасна бисквит торта	Врео ваздух	Решеткаста полица	160	45 - 60	2
Немасна бисквит торта	Горњи и доњи грејач	Решеткаста полица	160	45 - 60	2
Пита с јабукама ¹⁾	Врео ваздух	Решеткаста полица	160	55 - 65	2
Пита с јабукама ¹⁾	Горњи и доњи грејач	Решеткаста полица	180	55 - 65	1
Шкотски колачић	Врео ваздух	Плех за печење	140	25 - 35	2
Шкотски колачић	Горњи и доњи грејач	Плех за печење	140	25 - 35	2





			°C		
Ситни колачи, 20 по плеху 2)	Врео воздух	Плех за печење	150	20 - 30	3
Ситни колачи, 20 по плеху 2)	Горњи и доњи грејач	Плех за печење	170	20 - 30	3
Тост 3)	Горњи грејач	Решеткаста полица	макс.	1 - 2	5

1) 2 плеха постављена дијагонално (Ø 20 cm). Десни треба да буде постављен више напред него леви.

2) Користећи подешавања, загрејте уређај док се не достигне задата температура: Предгревање / Без избора. Не користите: Предгревање / Брзо и Еко. Погледајте одељак „Свакодневна употреба“, Подешавања, Подмени: Жељене поставке.

3) Загрејте уређај у трајању од 5 мин користећи подешавања: Предгревање / Без избора. Не користите: Предгревање / Брзо и Еко. Погледајте одељак „Свакодневна употреба“, Подешавања, Подмени: Жељене поставке.

Печење на више нивоа

			°C		
Шкотски колачић	Врео воздух	Плех за печење	140	25 - 45	2 и 4
Ситни колачи, 20 по плеху 1)	Врео воздух	Плех за печење	150	25 - 35	2 и 4
Немасна бисквит торта	Врео воздух	Решеткаста полица	160	45 - 55	2 и 4
Пита с јабукама	Врео воздух	Решеткаста полица	160	55 - 65	2 и 4





1) Користећи подешавања, загрејте уређај док се не достигне задата температура: Предгревање / Без избора. Не користите: Предгревање / Брзо и Еко. Погледајте одељак „Свакодневна употреба“, Подешавања, Подмени: Жељене поставке.





10.5 Информације за институте за тестирање

Користите функцију: ProSteam, ниво: Пара максималне снаге.

Тестови у складу са EN 60350-1, IEC 60350-1.

Подесите температуру на 100°C.





				
Броколи 1) 2)	2/3 Комплет за кување на пари перфориран	0.3	3	8 - 9
Броколи 1) 2)	2/3 Перфориран комплет за кување на пари	макс.	3	10 - 11

				
Грашак, смрзнути 2)	2 x 2/3 Перфориран комплет за кување на пари	2 x 1,5	2 и 4	Док температура на најхладнијем месту не достигне 85°C.

1) Користећи подешавања, загрејте уређај док се не достигне задата температура: Предгревање / Без избора. Не користите: Предгревање / Брзо и Еко. Погледајте одељак „Свакодневна употреба“, Подешавања, Подмени: Жељене поставке.

2) Ставите плех за печење на први ниво решетке са нагибом према задњем делу унутрашњости пећнице.

Додатни рецепти за кување на пари

				°C	
Јело комбиновано кувано на пари (2 порције) 1)	ProSteam, ниво: Пара максималне снаге	Гастронорм перфорирано 1/2 (кромпир и броколи) и неперфорирано (лосос)	2 (лосос) 4 (броколи и кромпир)	100	40 (кромпир) 18 - 20 (лосос) 10 - 12 (броколи)
Карамел пудинг (6 порција)	ProSteam, ниво: Висока влажност	Округле порцеланске посуде на решеткастој полици	2	90	35 - 45
Крем од јаја	ProSteam, ниво: Пара максималне снаге	Гастронорм неперфорирано 1/2	2	85	35 - 45
Бели хлеб	Печење хлеба, врста хране: Хлеб	Плех за печење 2)	2	180	40 - 50
	ProSteam, ниво: Ниска влажност 3)				40 - 50
Пиле 4)	ProSteam, ниво: Ниска влажност	Решеткаста полица	2	200	60 - 70

1) Поставите састојке у пећницу једну за другом у одговарајућем тренутку, тако да се све компоненте кувају у исто време. Можете да припремите две порције у исто време.

2) Користите плех за печење са нагибом према задњем делу унутрашњости пећнице.

3) Користите ProSteam само ако функција Печење хлеба није доступна.

4) Ставите плех за печење на први ниво решетке да би се у њему прикупљала масноћа која капље.

11. НЕГА И ЧИШЋЕЊЕ

УПОЗОРЕЊЕ!

Погледајте поглавља о безбедности.

11.1 Напомене у вези са чишћењем

Средства за чишћење

- Предњи део уређаја очистите искључиво крпом од микрофибера

натопљеном млаком водом и благим детерџентом.

- Користите раствор за чишћење металних површина.
 - Флеке очистите благим детерџентом.
- Свакодневна употреба**

- Унутрашњост уређаја треба очистити након сваке употребе. Нагомилана масноћа или други остаци могу проузроковати пожар.

- Не чувајте храну у апарату дуже од 20 минута. Унутрашњост уређаја осушите само крпом од микрофибера после сваке употребе.

Прибор

- Након сваке употребе, очистите сав прибор и оставите га да се осуши. Користите искључиво крпу од микрофибера са млаком водом и благим детерџентом. Немојте прати прибор у машини за прање судова.
- Не чистите додатну опрему са нелепљивом површином абразивним средством за чишћење и оштрим предметима.

11.2 Уклањање носача решетке

Уклоните носаче решетака да бисте очистили пећницу.

1. Искључите уређај и сачекајте да се охлади.
2. Пажљиво повуците носаче према горе и извучите их из предњег држача.
3. Извучите предњи део подршке решетке из бочног зида.
4. Извадите носаче из задњег држача.

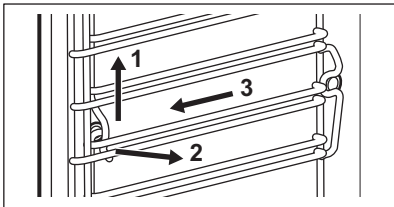

Постављање шина за подршку решетке врши се обрнутим редоследом.

Клинови на телескопским вођицама морају бити окренути ка предњој страни.

11.3 Чишћење паром

Овај програм чисти уређај када је мало запрљан. Пара омекшава масноћу или остатке, што олакшава чишћење. Овај програм користи мање енергије.

1. Притисните: Одржавање / Чишћење паром или Чишћење паром плус.

Режим	Опис
Чишћење паром	Благо чишћење Трајање: 30 мин
Чишћење паром плус	Нормално чишћење Попрскајте унутрашњост детерџентом. Трајање: 75 мин

2. Притисните START . Пратите упутства на дисплеју.
Пре него што уклоните прибор, проверите да ли је уређај хладан.
3. Када се чишћење заврши, оглашава се звучни сигнал.
4. Оставите врата уређаја отворена и сачекајте да се унутрашњост осуши.



Када ова функција ради, лампица је искључена.

11.4 Подсетник за чишћење

Кад се појави подсетник, препоручује се чишћење.

Користите функцију: Чишћење паром плус.

11.5 Уклањање каменца

Овај програм уклања и спречава накупљање каменца у парном систему. Обезбеђује правилно функционисање функција паре и побољшава квалитет воде у вашем уређају.

1. Притисните: Одржавање / Уклањање каменца.
2. Притисните START и пратите упутства на дисплеју.
Пре него што уклоните прибор, проверите да ли је уређај хладан.
3. Када се функција заврши, искључите уређај и сачекајте да се охлади.
4. Оставите врата уређаја отворена и сачекајте да се унутрашњост осуши.



Када ова функција ради, лампица је искључена.

11.6 Подсетник за уклањање каменца

Уређај има два подсетника за уклањање каменца. Подсетник за уклањање каменца се не може деактивирати.

- Софтверски подсетник – препоручује вам да извршите уклањање каменца са уређаја.
- Хардверски подсетник – обавезује вас да извршите уклањање каменца са уређаја. Ако не уклоните каменац из уређаја када се укључи хардверски подсетник, функције паре су онемогућене.

11.7 Испирање

Користите за чишћење система паре након честог коришћења функција за пару.

1. Притисните: Одржавање / Испирање.
2. Притисните **START** и пратите упутства на дисплеју.
Пре него што уклоните прибор, проверите да ли је уређај хладан.
3. Када се процедура заврши, огласиће се звучни сигнал.
4. Оставите врата уређаја отворена и сачекајте да се унутрашњост осуши.



Када ова функција ради, лампица је искључена.

11.8 Сушење

Користите га након кувања помоћу функције загревања на пари или чишћења паром да бисте осушили унутрашњост.

1. Притисните: Одржавање / Сушење.
2. Притисните **START** и пратите упутства на дисплеју.
Пре него што уклоните прибор, проверите да ли је уређај хладан.
3. Сигнал се оглашава када се сушење заврши.



Када ова функција ради, лампица је искључена.

11.9 Подсетник за сушење

Након кувања помоћу функције за загревање на пари дисплеј тражи да се уређај осуши.

Притисните тастер „**YES**” да бисте осушили уређај.

11.10 Пражњење резервоара

Користите је након кувања коришћењем функције загревања на пари да бисте из резервоара за воду уклонили остатке воде.

1. Притисните: Одржавање / Пражњење резервоара.
2. Притисните **START** и пратите упутства на дисплеју.
Пре него што уклоните прибор, проверите да ли је уређај хладан.
3. Када се процедура заврши, огласиће се звучни сигнал.



Када ова функција ради, лампица је искључена.

11.11 Скидање и инсталирање врата

Врата и унутрашње стаклене плоче можете скинути да бисте их очистили. Број стаклених плоча се разликује код различитих модела.

УПОЗОРЕЊЕ!

Врата су тешка.

ОПРЕЗ

Пажљиво рукујте стаклом, посебно око ивица предње плоче. Стакло може да се сломи.

1. Проверите да ли је уређај хладан.
2. Отворите врата до краја.
3. Притисните стезне полуге **A** на обема шаркама врата.

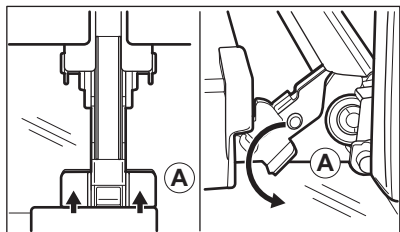

4. Затворите врата пећнице до првог положаја за отварање (приближно под углом од 70°).
5. Придржите врата једном руком са обе стране и повуците их нагоре у односу на рерну како бисте их одвојили.
6. Врата поставите на меку крпу на стабилној површини са спољном страном окренутом надоле.
7. Притисните штитнике врата **B** са обе стране горње ивице ка унутра да бисте отпустили стезну заптивку.

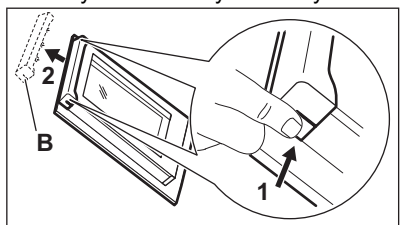

8. Повуците оквир врата напред да бисте га уклонили.
9. Ухватите стаклене плоче за горњу ивицу и једну по једну их извуците нагоре из вођице.

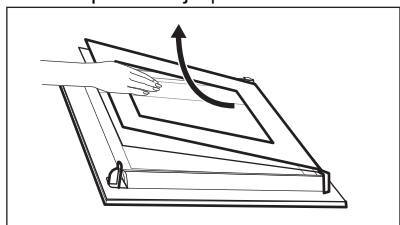

10. Очистите стаклену плочу водом и сапуницом. Пажљиво осушите стаклену плочу. Не перите стаклене плоче у машини за прање судова. Након чишћења, горе описани поступак обавите супротним редоследом. Прво

поставите мању плочу, а затим већу и врата.

Уверите се да су стаклени панели убачени у правилан положај, јер у супротном може доћи до прегревања површине врата.

11.12 Замена лампе

УПОЗОРЕЊЕ!

Ризик од струјног удара.
Лампица може бити врућа.

1. Искључите уређај и сачекајте да се охлади.
2. Искључите уређај из струје.
3. Ставите крпу на дно пећнице.

Горња сијалица

1. Окрените стаклени поклопац да бисте га уклонили.

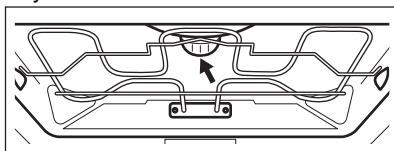

2. Скините метални прстен и очистите стаклени поклопац.
3. Замените сијалицу одговарајућом сијалицом која је отпорна на температуре до 300°C.
4. Поставите метални прстен на стаклени поклопац и монтирајте га.

Бочна сијалица

1. Уклоните подршку решетке како бисте могли да приступите лампици.
2. За скидање поклопаца користите здвездасти одвијач.
3. Очистите стаклени поклопац.
4. Замените сијалицу одговарајућом сијалицом која је отпорна на температуре до 300°C.
5. Инсталирајте метални оквир и заптивку. Притегните завртње.
6. Поставите леву подршку решетке.

12. РЕШАВАЊЕ ПРОБЛЕМА

УПОЗОРЕЊЕ!

Погледајте поглавља о безбедности.

12.1 Шта учинити ако...

Опис проблема	Узрок и решење
Не можете да активирате апарат нити да га користите.	Уређај није прикључен на електрично напајање или није правилно прикључен.
Уређај се не загрева.	Сат није подешен. Да бисте подесили сат, погледајте одељак „Функције сата”. Врата нису правилно затворена. Осигурач је прегорео. Проверите да осигурач није узрок проблема. Уколико се проблем понавља, позовите овлашћеног електричара. Блок. за безб. деце је активиран.
Лампица је искључена.	Лампица је прегорела. Замените сијалицу. За детаље погледајте одељак „Нега и чишћење”.
 Прекид напајања увек прекида чишћење. Поновите чишћење ако је прекинуто због нестанка струје.	
Проблем са бежичним мрежним сигналом.	Проверите да ли је ваш мобилни уређај повезан са бежичном мрежом. Проверите бежичну мрежу и рутер. Рестартујте рутер.
Инсталиран је нови рутер или је промењена конфигурација рутера.	Да бисте поново конфигурисали апарат и мобилни уређај, погледајте одељак „Пре прве употребе”, Бежична веза.
Сигнал бежичне мреже је слаб.	Померите рутер што ближе апарату.
Микроталасна пећница постављена близу уређаја омета бежични сигнал.	Угасите микроталасну пећницу. Избегавајте истовремено коришћење микроталасне пећнице и даљинско управљање уређајем. Микроталаси ометају WiFi сигнал.

12.2 Шифре грешке

Када дође до софтверске грешке, на дисплеју се приказује порука о грешци. Листу проблема пронаћи ћете у доле наведеној табели.

Кфд и опис	Решење
F102 – врата нису до краја затворена или је контролна брава на вратима поломљена. 1)	Затворите врата. Искључите и укључите уређај.
F111 – Температурни сензор није правилно убачен у утичицу.	До краја убаците Температурни сензор у утичицу.
F240, F239 – поља осетљива на додир на дисплеју не раде правилно.	Очистите површину дисплеја. Уверите се да нема прљавштине на пољима осетљивим на додир.

Кфд и опис	Решење
F908 – систем уређаја не може да се повеже са командном таблом.	Искључите и укључите уређај.
F602, F603 – Wi-Fi није доступан. 1)2)	Искључите и укључите уређај.

- 1) Када се једна од ових порука о грешци и даље појављује на дисплеју, то значи да је неисправан подсистем можда онемогућен. У том случају, обратите се вашем продавцу или овлашћеном сервисном центру.
- 2) Ако се појави нека од ових грешака, остале функције уређаја наставиће да раде као и обично.

12.3 Подаци о сервисирању

Уколико не можете сами да пронађете решење проблема, обратите се продавцу или овлашћеном сервисном центру.

Подаци потребни сервисном центру налазе се на плочици са техничким карактеристикама. Плочица са техничким карактеристикама налази се на предњој страни оквира уређаја. Она се види када отворите врата. Немојте да уклањате

плочицу са техничким карактеристикама са уређаја.

Препоручујемо вам да овде запишете податке:

Модел (MOD.) :

Број производа (PNC):

Серијски број (S.N.):

13. ENERGETSKA EFIKASNOST

13.1 Лист са информацијама о производу и Информације о производу у складу са прописима ЕУ о означању енергетске ефикасности и еко-дизајну

Назив добављача	AEG	
Идентификација модела	NBB8S731AT 944035060 TB8SB73ZAB 944035048	
Индекс енергетске ефикасности	61.9	
Класа енергетске ефикасности	A++	
Потрошња енергије са стандардним пуњењем, уобичајен режим	1.09 kWh/циклусу	
Потрошња енергије са стандардним пуњењем, режим са форсирањем вентилатора	0.52 kWh/циклусу	
Број шупљина у рерни	1	
Извор топлоте	Електрична струја	
Јачина звука	70 l	
Тип рерне	Уградна рерна	
Маса	NBB8S731AT	36.0 kg
	TB8SB73ZAB	36.0 kg

13.2 Информације о производу за потрошњу енергије и максимално време за достизање применљивог режима мале снаге

Потрошња енергије у режиму приправности	0.8 W
Потрошња енергије у мрежном режиму приправности	2.0 W
Максимално време потребно да опрема аутоматски достигне применљиви режим мале снаге	20 мин

За упутства о томе како да активирате и деактивирате повезивање са бежичном мрежом погледајте поглавље „Пре прве употребе“.

13.3 Савети за уштеду енергије

Следећи савети наведени у наставку помоћи ће вам да уштедите енергију приликом коришћења уређаја.

Уверите се да су врата апарата затворена када апарат ради. Не отварајте врата апарата сувише често током кувања. Одржавајте заптивку врата чистом и постарајте се да буде добро причвршћена на свом месту.

Користите метално посуђе за кување и тамне, нерелектујуће плехове и посуде да бисте повећали уштеду енергије.

Немојте предгревати уређај пре кувања осим ако се то посебно не препоручује.

Правите што краће размаке између печења када истовремено припремате неколико јела.

Кување са вентилатором

Када је могуће, користите функције кувања са вентилатором да бисте уштедели енергију.

Преостала топлота

Када кување траје дуже од 30 мин., смањите температуру апарата на минимум 3–10 минута пре краја кувања. Кување ће се наставити користећи преосталу топлоту у апарату.

Користите преосталу топлоту за одржавање топлоте хране или за загревање друге хране.

Када искључите уређај, на дисплеју је приказана заостала топлота или температура.

Ако је активиран програм са Тајмер, а време кувања је дуже од 30 минута, грејни елементи се аутоматски искључују раније код неких функција уређаја.

Одржавање хране топло

Изаберите најниже могуће подешавање температуре да бисте помоћу преостале топлоте одржали топлоту хране. На дисплеју се приказује индикатор преостале топлоте или температура.

Кување са искљученом лампицом

Искључите лампицу током кувања. Укључите је само када вам је потребна.

Топлота Сачувај Вентилатор

Функција је предвиђена за уштеду енергије током кувања.

Када користите ову функцију, лампица се аутоматски искључује након 30 сек. Можете поново да упалите лампицу, али ће ова активност смањити очекивану уштеду енергије.

Режим приправности

Након 2 минута, дисплеј се пребацује у режим приправности.

14. ЕКОЛОШКА ПИТАЊА

Рециклирајте материјале са симболом . Паковање одложите у одговарајуће контејнере ради рециклирања. Помозите у заштити животне средине и људског здравља као и у рециклирању отпадног материјала од електронских и електричних

уређаја. Уређаје обележене симболом  немојте бацати заједно са смећем. Производ вратите у локални центар за рециклирање или се обратите општинској канцеларији.

Pozdravljeni pri podjetju AEG! Zahvaljujemo se vam, da ste izbrali našo napravo.



Pridobitev nasvetov glede uporabe, brošure, odpravljanje težav, servisne informacije in informacije glede popravil:
www.aeg.com/support

Pridržujemo si pravico do sprememb.

KAZALO

1. VARNOSTNE INFORMACIJE.....	28
2. VARNOSTNA NAVODILA.....	30
3. OPIS IZDELKA.....	32
4. NADZORNA PLOŠČA.....	33
5. PRED PRVO UPORABO.....	33
6. DNEVNA UPORABA.....	35
7. DODATNE FUNKCIJE.....	38
8. ČASOVNE FUNKCIJE.....	39
9. UPORABA DODATNE OPREME.....	40
10. NAMIGI IN NASVETI.....	41
11. SKRB IN ČIŠČENJE.....	44
12. ODPRAVLJANJE TEŽAV.....	47
13. ENERGIJSKA UČINKOVITOST.....	48
14. SKRB ZA OKOLJE.....	50

1. ⚠ VARNOSTNE INFORMACIJE

Pred namestitvijo in uporabo naprave natančno preberite priložena navodila. Proizvajalec ni odgovoren za poškodbe ali škodo, nastalo zaradi nepravilne namestitve ali uporabe. Navodila vedno shranite na varnem in dostopnem mestu za poznejšo uporabo.

1.1 Varnost otrok in ranljivih oseb

- To napravo lahko otroci od osmega leta naprej ter osebe z zmanjšanimi telesnimi, čutnimi ali razumskimi sposobnostmi ali s pomanjkanjem izkušenj ter znanja uporabljajo le pod nadzorom ali če so dobile ustrezna navodila glede varne uporabe naprave in če se zavedajo nevarnosti, ki obstajajo. Otroci, mlajši od osem (8) let, ter osebe z visoko stopnjo

invalidnosti se ne smejo približevati napravi, če niso pod nenehnim nadzorom.

- Otroci morajo biti pod nadzorom, da se ne igrajo z napravo in mobilnimi napravami z aplikacijo.
- Vso embalažo hranite zunaj dosega otrok in jo ustrezno zavržite.
- **OPOZORILO:** Naprava in dostopni deli med uporabo postanejo vroči. Med uporabo in hlajenjem naprave naj bo naprava izven dosega otrok in hišnih ljubljencev.
- Če je naprava opremljena z zaščito za otroke, mora biti zaščita vklopljena.
- Otroci ne smejo izvajati čiščenja in uporabniškega vzdrževanja naprave, če ni zagotovljen nadzor.

1.2 Splošna varnost

- Ta naprava je namenjena le kuhanju.
- Ta naprava je namenjena zgolj uporabi v gospodinjstvu v notranjem okolju.
- Ta naprava se lahko uporablja v pisarnah, hotelskih sobah, sobah motelov, kjer nudijo prenočišča z zajtrkom, kmečkih turizmih in drugih podobnih nastanitvenih objektih, kjer takšna uporaba ne presega (povprečnih) ravni domače uporabe.
- Nameščanje naprave in zamenjavo kabla lahko opravi le strokovno usposobljena oseba.
- Ne uporabljajte, preden jo namestite v vgrajeno strukturo.
- Pred vzdrževalnimi deli napravo odklopite iz napajanja.
- Če je napajalni kabel poškodovan, ga mora zamenjati proizvajalec, pooblaščen servisni center ali druga strokovno usposobljena oseba, da se izognete nevarnosti električnega udara.
- **OPOZORILO:** Zagotovite, da je naprava izključena, preden zamenjate žarnico, da preprečite možnost električnega udara.

- **OPOZORILO:** Naprava in dostopni deli med uporabo postanejo vroči. Pazite, da se ne dotaknete grelcev ali površine naprave.
- Vedno si nadenite zaščitne rokavice, ko opremo in pekače jemljete iz ali jih nameščate v pečico.
- Uporabite samo tipalo za jedi (sondo za meso), priporočljivo za to napravo.
- Če želite odstraniti nosilce za rešetke, najprej potegnite sprednji del nosilca rešetke, nato pa še zadnji del, stran od bočnih sten. Nosilce rešetk namestite v obratnem zaporedju.
- Za čiščenje naprave ne uporabljajte parnega čistilnika.
- Za čiščenje steklenih vrat ne uporabljajte grobih čistilnih sredstev ali ostrega kovinskega strgala, da ne poškodujete stekla.

2. VARNOSTNA NAVODILA

2.1 Montaža

UPOZORNENIE!

To napravo lahko namesti le strokovno usposobljena oseba.

- Odstranite vso embalažo.
- Ne nameščajte ali uporabljajte poškodovane naprave.
- Upoštevajte navodila za namestitev, ki so na voljo na našem spletnem mestu.
- Pri premikanju naprave bodite pazljivi, ker je težka. Vedno uporabljajte zaščitne rokavice in priloženo obutev.
- Naprave ne vlecite za ročaj.
- Napravo namestite na varno in primerno mesto, ki ustreza zahtevam za namestitvev.
- Upoštevajte predpisano najmanjšo razdaljo do drugih naprav in enot.
- Pred namestitvijo naprave preverite, ali se vrata neovirano odpirajo.
- Naprava je opremljena z električnim hladilnim sistemom. Za krmiljenje slednjega je potrebno električno napajanje.

2.2 Električne povezave

UPOZORNENIE!

Nevarnost požara in električnega udara.

- Električno priključitev mora opraviti usposobljen električar.
- Naprava mora biti ozemljena.
- Preverite, ali so parametri s ploščice za tehnične navedbe združljivi z električno napetostjo omrežja.
- Vedno uporabite pravilno nameščeno varnostno vtičnico.
- Ne uporabljajte razdelilnikov in podaljškov.
- Pazite, da ne poškodujete vtiča in kabla. Če je treba kabel zamenjati, mora to storiti osebje pooblaščenega servisnega centra.
- Priključni kabli ne smejo priti v stik ali bližino vrat naprave ali odprtine pod napravo, še posebej, ko naprava deluje ali so vrata vroča.
- Zaščita pred udarom električnega toka izoliranih delov in delov pod električno napetostjo mora biti pritrjena tako, da je ni mogoče odstraniti brez orodja.

- Vtič vtaknite v vtičnico šele ob koncu nameščanja. Poskrbite, da bo vtič dosegljiv tudi po namestitvi.
- Če je omrežna vtičnica zrahljana, ne vtičajte vtiča.
- Ne vlecite za električni priključni kabel, če želite izključiti napravo. Vedno povlecite za vtič.
- Uporabite le prave izolacijske naprave: odklopnike, varovalke (talilne varovalke odvijte iz nosilca), zaščitne naprave na diferenčni tok in kontaktorje.
- Električna napeljava mora imeti izolacijsko napravo, ki omogoča odklop naprave z omrežja na vseh polih. Izolacijska naprava mora imeti med posameznimi kontakti minimalno razdaljo 3 mm.
- Ta naprava je dobavljena z vtičem in napajalnim kablom.

2.3 Uporaba

UPOZORNENIE!

Nevarnost poškodbe, opeklin in električnega udara ali eksplozije.

- Ne spreminjajte specifikacij te naprave.
- Prepričajte se, da prezačevalne odprtine niso ovirane.
- Naprave med delovanjem ne puščajte brez nadzora.
- Po vsaki uporabi izklopite napravo.
- Pri odpiranju vrat naprave, medtem ko je naprava v uporabi, bodite previdni. Lahko pride do izpusta vročega zraka.
- Naprave se ne dotikajte z mokrimi rokami, ali kadar je v stiku z vodo.
- Ne pritiskajte odprtih vrat.
- Naprave ne uporabljajte kot delovno površino ali površino za odlaganje.
- Previdno odprite vrata naprave. Uporaba sestavin z alkoholom lahko povzroči mešanico alkohola in zraka.
- Ne dovolite, da bi iskre ali odprti plameni prišli v stik z napravo, ko odprete vrata.
- Vedno uporabljajte steklo in kozarce, ki so odobreni za ohranjanje.
- Ne postavljajte vnetljivih izdelkov ali predmetov, ki so prepojeni z vnetljivimi izdelki, v napravo, blizu nje ali nanjo.
- Gesla za brezžično povezavo Wi-Fi ne razkrijte nikomur.

UPOZORNENIE!

Obstaja nevarnost škode na napravi.

- Za preprečevanje poškodb ali razbarvanja emajla:
 - Ne smete postaviti pekačev ali drugih predmetov neposredno na dno naprave.
 - Ne smete postaviti aluminijaste folije neposredno na dno naprave.
 - Ne smete postaviti vode neposredno v vročo napravo.
 - Ne smete hraniti vlažnih jedi in hrane v napravi, potem ko nehate kuhati.
 - Pri odstranjevanju ali nameščanju opreme bodite previdni.
- Sprememba barve emajla ali nerjavnega jekla ne vpliva na zmogljivost naprave.
- Za vlažno pecivo uporabite globok pekač. Sadni sokovi povzročijo madeže, ki so lahko trajni.
- Vedno kuhajte z zaprtimi vrati naprave.
- Če napravo namestite za ploščo pohišvenega elementa (npr. vrata), poskrbite, da vrata med delovanjem naprave ne bodo nikoli zaprta. Za zaprto ploščo pohišvenega elementa se lahko nakopičita toplota in vlaga ter povzročita nadaljnje poškodbe naprave, ohišja ali tal. Plošče omarice ne zapirajte, dokler se po uporabi naprava popolnoma ne ohladi.

2.4 Vzdrževanje in čiščenje

UPOZORNENIE!

Nevarnost telesnih poškodb, požara ali škode na napravi.

- Pred vzdrževanjem izklopite napravo in iztaknite vtič iz glavne vtičnice.
- Poskrbite, da je naprava hladna. Obstaja nevarnost, da steklene plošče počijo.
- Če se steklene plošče vrat poškodujejo, jih takoj zamenjajte. Obrnite se na pooblaščen servisni center.
- Pri odstranjevanju vrat z naprave bodite previdni, ker so težka.
- Napravo redno čistite, da preprečite nabiranje umazanije in poškodbo površine materiala.

- Očistite napravo z vlažno mehko krpo. Uporabljajte samo nevtralna čistilna sredstva. Za čiščenje ne uporabljajte abrazivnih čistil, grobih gobic, topil ali kovinskih predmetov.
- Če uporabljate razpršilo za čiščenje pečice, upoštevajte varnostna navodila na embalaži.

2.5 Kuhanje v sopari

⚠ UPOZORNENIE!

Obstaja nevarnost opeklin in škode na napravi.

- Sproščena para lahko povzroči opekline:
 - Pri odpiranju vrat naprave, ko je vklopljena funkcija, bodite previdni. Para lahko puhne ven.
 - Po kuhanju v sopari vrata naprave previdno odprite.

2.6 Notranja osvetlitev

⚠ UPOZORNENIE!

Nevarnost električnega udara.

- O žarnicah v izdelku in nadomestnih žarnicah, ki se prodajajo ločeno: Te

- žarnice so zasnovane za ekstremne pogoje v gospodinjskih aparatih, kot so izjemne temperature, vibracije in vlažnosti, ali za sporočanje informacij o delovanju aparata. Niso namenjene za uporabo drugje in niso primerne za sobno razsvetljavo v gospodinjstvu
- Ta izdelek vsebuje svetlobni vir razreda energijske učinkovitosti G.
 - Uporabite le žarnice z istimi specifikacijami.

2.7 Servis

- Za popravilo naprave se obrnite na pooblaščen servisni center.
- Uporabite samo originalne rezervne dele.

2.8 Odlaganje

⚠ UPOZORNENIE!

Nevarnost poškodbe ali zadušitve.

- Za informacije o pravilnem odlaganju naprave se obrnite na občinsko upravo.
- Izključite napravo iz napajanja.
- Odrežite električni priključni kabel tik ob napravi in napravo zavržite.

3. OPIS IZDELKA

3.1 Splošni pregled

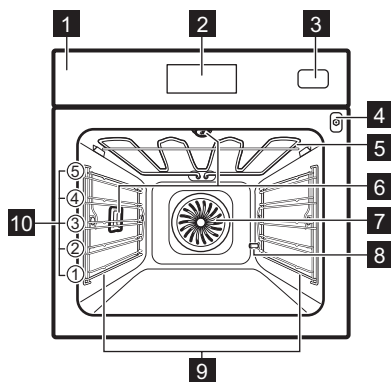

- 1 Upravljalna plošča
- 2 Prikazovalnik
- 3 Posoda za vodo
- 4 Vtičnica za tipalo za jedi
- 5 Grelnik
- 6 Luč
- 7 Ventilator
- 8 Odstr. vodnega kamna iz pipe
- 9 Nosilec police, snemljiv
- 10 Položaji polic

4. NADZORNA PLOŠČA

4.1 Pregled upravljalne plošče

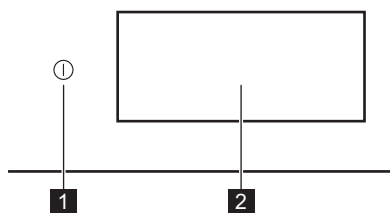

1 VKLOP / IZKLOP Pritisnite in držite za vklop in izklop naprave.

2 Prikazovalnik Prikazuje trenutne nastavitve naprave.

Upravljalna plošča omogoča dostop do različnih funkcij in jedi. Prikazuje tudi informacije o trenutnem stanju delovanja.

4.2 Prikazovalnik

Prikazovalnik je v celoti interaktiven, lahko se pomikate po njem in razdeljen je na določene odseke. Podrsate lahko po zaslonu za krmarjenje v levo ali desno.

OK Za potrditev izbire/nastavitve.

> < Za krmarjenje do naslednje ali prejšnje ravni v meniju.

^ v Za dostop in prilagoditev dodatnih nastavitvev.

 Za shranjevanje trenutnih nastavitvev v: Prijjubljene.

 Za izbris trenutnih nastavitvev v: Prijjubljene.

 Prižiganje in gašenje luči.

 Za vklop in izklop funkcij.

 Naprava je zaklenjena.

 Aktiviraj alarm je aktivirana.

 Aktiviraj alarm in končaj s kuhanjem je aktivirana.

 Prikaz samo pojavnega sporočila je vklopljena.

 Zakasnen vklop je aktivirana.

x Za zapiranje pojavnega sporočila ali preklic nastavitve.

 Povezava Wi-Fi je vklopljena.

 Povezava Wi-Fi je izklopljena.

 Zapomni si nastavitve časovnika je vklopljeno.

 Posoda za vodo je prazna.

 Posoda za vodo je napolnjena do polovice.

 Posoda za vodo je polna.

 Funkcija z načinom varčevanja energije.

5. PRED PRVO UPORABO

UPOZORNENIE!

Oglejte si poglavja o varnosti.

5.1 Prva povezava

Po prvi povezavi na napajanje se na prikazovalniku prikaže pozdravno sporočilo. Izbirate lahko med zagonom ali preskočitvijo

postopka uvajanja. Nastavitve lahko kadarkoli ponovno pregledate in spremenite.

Prilagodite nastavitve: Jezik, Ura, Trdota vode, brezžična povezava.

5.2 Brezžična povezava

Naprava omogoča omrežno povezavo Wi-Fi in povezavo mobilne naprave. Prejemate

lahko obvestila ter upravljate in nadzorujete napravo z mobilno napravo.

Za povezavo naprave potrebujete:

- brezžično omrežje z internetno povezavo,
- Mobilna naprava, povezana z istim brezžičnim omrežjem.

1. Za prenos aplikacije skenirajte QR kodo, ki se nahaja na hrbtni strani navodil za uporabo. Aplikacijo si lahko prenesete tudi neposredno iz trgovine z aplikacijami.
 2. Upoštevajte navodila za uporabo aplikacije.
 3. Vključite napravo.
 4. Pritisnite  in podrsajte v levo za vstop v meni. Izberite: Nastavitve / Povezave.
 5. Pritisnite za vklop ali izklop: Wi-Fi.
- Brezžični modul naprave se zažene v 90 sek.

Frekvenca	2.4 GHz WLAN : 2400 - 2483.5 MHz
	Bluetooth : 2400 - 2483.5 MHz
Najv. moč	2.4 GHz WLAN : EIRP < 20 dBm (100 mW)
	Bluetooth : EIRP < 20 dBm (100 mW)
Protokol	2.4 GHz WLAN : IEEE 802.11bgn



5.3 Licence za programsko opremo

Programska oprema v tem izdelku vsebuje komponente, ki temeljijo na brezplačnih in odprtokodni programski opremi. AEG izraža hvaležnost za prispevke odprtokodne programske opreme in skupnosti s področja robotike razvojnemu projektu.

Za dostop do odprte kode teh brezplačnih in odprtokodnih komponent programske opreme, katerih pogoje za licenco je treba objaviti, in za ogled popolnih informacij o njihovih avtorskih pravicah ter veljavnih pogojih za licenco obiščite: <http://aeg.opensoftwarerepository.com> (mapa NIU6).

5.4 Začetno predgrevanje in čiščenje

Pred prvo uporabo in stikom s hrano predhodno segrejte prazno napravo. Naprava lahko oddaja neprijeten vonj in dim. Med predgrevanjem prezračite prostor.

1. Iz naprave odstranite pripomočke in odstranljive nosilce rešetk.
2. Vstopite v meni in izberite: Funkcije.
3. Nastavite funkcijo . Nastavite najvišjo temperaturo. Pustite, da naprava deluje 1 h.
4. Nastavite funkcijo . Nastavite najvišjo temperaturo. Pustite, da naprava deluje 15 min.
5. Izklopite napravo in počakajte, da se ohladi.
6. Napravo in pripomočke čistite s krpo iz mikrovlaken, toplo vodo in blagim čistilnim sredstvom.
7. Pripomočke in odstranljive nosilce rešetk namestite nazaj v prvotni položaj.

5.5 Nastavitev: Trdota vode





Ko napravo priključite na električno omrežje, morate nastaviti stopnjo trdote vode.

Uporabite testni listič ali se obrnite na dobavitelja vode, da preveri stopnjo trdote vode.

1. Testni papir za približno 1 sek postavite v vodo iz pipe. Ne držite ga pod tekočo vodo.
2. Testni papir stresite, da odstranite vso preostalo vodo.
3. Po 1 min preverite trdoto vode s pomočjo spodnje razpredelnice.
4. Nastavite stopnjo trdote vode: Nastavitve / Nastavitev / Trdota vode.

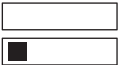
Barve testnega papirja se začnejo spreminjati. Po testiranju v roku 1 min preverite trdoto vode.

V razpredelnici so navedene stopnje trdote vode z ustrežno razvrstitvijo vode. S pomočjo razpredelnice prilagodite trdoto vode.

Stopnja trdote vode	Testni listič
1 - mehka	
2 - srednje trda	
3 - trda	
4 - zelo trda	

6. DNEVNA UPORABA

UPOZORNENIE!

Oglejte si poglavja o varnosti.

6.1 Meni

Pritisnite  in podrsajte v levo za vstop v meni.

- Jedi
- Funkcije
- Priljubljene
- Vzdrževanje
- Nastavitve

6.2 Funkcije

Podmeni vključuje seznam funkcij pečenja.

Seznam funkcij se lahko razlikuje glede na različico programske opreme.

1. Vstopite v meni in izberite: Funkcije.
2. Izberite funkcijo pečice.
3. Prilagodite nastavitve.
4. Pritisnite **START**. Sonda za meso lahko priključite kadarkoli pred ali med pečenjem. Oglejte si poglavje »Uporaba dodatne opreme - Sonda za meso«.
5. **^** – pritisnite za nastavitev med pečenjem.
6. **STOP** – pritisnite za izklop funkcije pečice.



HitroPredgrevanje je na voljo samo za nekatere funkcije pečice. Za dodatne informacije o funkcijah predgrevanja si oglejte poglavje »Vsakodnevna uporaba«, Nastavitve, Podmeni: Želje.



Gretje zgoraj
intenzivna toplota za hitro zapečenost na vrhu.



Gretje spodaj
Enakomerno zapecite spodnji del hrane. Primerno za pizze ali pite ter dopeko tort ali kišev. Pečico predhodno ogrejte in uporabite najnižjo višino rešetke.



Horúci vzduch

Nastavite nižjo temperaturo kot za Gretje zgoraj in spodaj.



Gretje zgoraj in spodaj

Za vsakodnevno kuhanje na eni višini. Primerno za vse jedi, kot so mesni zavitki in pekovsko pecivo.



Vroč zrak & gretje zgoraj

Za peko večjih kosov mesa in perutnine s kostmi za mehko teksturo in hrustljavo skorjico.



Vroč zrak & gretje spodaj

Enakomerno spečeno testo s hrustljivo skorjo. Primerno za pice, kiše, tarte ali pite.



Vroč zrak, gretje zgoraj in spodaj

Ta funkcija je popolna za pripravljene jedi.



Steamify

Ujemanje prave količine pare z izbrano temperaturo.



ProSteam

Za mehko teksturo in hrustljavo skorjico uporabite kombinacijo pare in segrevanja. Primerno za zelenjavo, mesne zavitke in meso.



Ventilator za varčevanje toplote

Prihranite energijo z uporabo akumulirane toplote. Najbolj primerno za pecivo.



Para

Nenehna para za zdravo in okusno hrano.



Pogrevanje

Ta funkcija nežno pogreje ostanke hrane na pari.



Gril

Enakomerno zapecite zelenjavo ali meso s funkcijo žara ali pečenja. Primerno tudi, če želite popeči toast.



Vzhajanje testa

Optimizirana temperatura za hitro vzhajanje.



Osveževanje

Obudite svež vonj in mehko sredico postane-ga kruha ali pekovskih izdelkov.



Odtaljevanje

Nežno odtajanje za nadaljnjo pripravo.



Enolončnica

Za mehko in sočno meso v enolončnicah za gotovite, da vse sestavine rahlo vrejo istočasno.



Pečenka

Za zapečeno zunanost in mehko sredico mesa, perutnine in zelenjave.



Peka kruha

To funkcijo uporabite za pripravo kruha in žemelj s profesionalnimi rezultati glede hrustljavosti, barve in sijaja skorje.



Pečenje z nizko temp

Pečenje z nizko temperaturo podaljša čas kuhanja z boljšimi rezultati. Preden daste meso v pečico, ga popecite.



Ohranjanje

Sočno sadje in zelenjavo konzervirajte pri nizki temperaturi. Kozarce, odporne na vročino, položite na pekač, napolnjen z vodo.



Ohrev tanierov

Za segrevanje krožnikov pred serviranjem.



Ohrani toploto

Ohranite toplo hrano pred serviranjem. Nekateri jedi se lahko pri ohranjanju toplote še naprej kuhajo in sušijo. Po potrebi pokrijte jedi.



Sušenje

Zagotovite enakomerno sušenje sadja, zelišč in zelenjave pri nizki temp. Med sušenjem občasno odprite vrata, da izboljšate rezultate sušenja.



Luč lahko med nekaterimi funkcijami pečice pri nižji temperaturi od 80 °C samodejno ugasne.

6.3 Jedi

Jedi podmeni je sestavljen iz niza programov, ki so zasnovani za posebne jedi. Vsaka jed v tem podmeniju ima ustrezno nastavitve. Čas in temperaturo lahko nastavite med pečenjem.

Nekatere jedi lahko pripravite tudi s funkcijo Sonda za hrano.

1. Vstopite v meni in izberite: Jedi.
2. Izberite jed ali vrsto hrane.
3. Nastavitve prilagodite vašim željam pri kuhi. Prilagodite težo. Možnost je na voljo za izbrane jedi. Pritisnite OK.

4. Živila položite v napravo v skladu z navodili, ki so na voljo na zaslonu.

5. Pritisnite START .

Ko se funkcija konča, preverite, ali je hrana pripravljena. Po potrebi podaljšajte čas kuhanja.

6.4 Priljubljene



Ta funkcija je na voljo samo za izbrane modele.

Shranite lahko do 20 priljubljenih nastavitvev, kot so funkcija pečice, jedi ali funkcija čiščenja.

Če želite shraniti nastavitve, izberite želeno nastavitvev in pritisnite ♥.

Izberite: Priljubljene

1. Vstopite v meni in pritisnite: Priljubljene za preverjanje shranjenih nastavitvev.
2. Izberite eno izmed shranjenih nastavitvev.
3. Pritisnite START za začetek kuhanja.

Izbrisi: Priljubljene

1. Vstopite v meni in pritisnite: Priljubljene za preverjanje shranjenih nastavitvev.
2. Pritisnite: ♥ , da izbrisete shranjene nastavitve.

6.5 Vzdrževanje

Podmeni vključuje seznam programov čiščenja.

Čiščenje s paro	Rahlo čiščenje
Čiščenje s paro Plus	Temeljito čiščenje
Odstr. vodnega kamna	Čiščenje ostankov apnenca iz krogotoka uparjalnika.
Izpraz. posodo za vodo	Postopek za odstranitev preostale vode iz posode za vodo po uporabi funkcij s paro.
Sušenje	Postopek za sušenje kondenza v pečici, ki ostane po uporabi funkcij s paro.

Izpiranje	Za izpiranje in čiščenje krogotoka ustvarjene pare po pogosti uporabi funkcij s paro.
-----------	---

6.6 Nastavitve

Ta podmeni vključuje seznam nastavitvev.

Podmeni: Nastavitvev

Jezik	Za nastavitvev jezika naprave.
Ura	Za nastavitvev trenutnega časa.
Osvetlitev	Za nastavitvev svetlosti prikazovalnika.
Zvok tipk	Za vklop in izklop zvoka polj na dotik. Izklop zvoka ni mogoč za ①.
Glasnost	Za nastavitvev glasnosti zvoka tipk in signalov.
Enota za temperaturo	Za prikaz trenutne temperature enote.
Trdota vode	Za nastavitvev trdote vode.

Podmeni: Servis

Predstavitveni način	Koda za vklop/izklop: 2468
Različica programske opreme	Informacije o različici programske opreme.
Ponastavi vse nastavitve	Ponastavi tovarniške nastavitve.

Podmeni: Želje

Osvetlitev	Vklopi in izklopi luč.
Varovalo za otroke	Preprečuje nenameren vklop naprave.

	Brez - običajen način predgrevanja naprave. Nastavljen je kot privzet in je na voljo za vse funkcije pečice. Prednostno lahko spremenite v drugo vrsto predgrevanja.
Predgrevanje/ogrevanje	Eko - predhodno segrevanje naprave z manjšo porabo energije. Na voljo je za vse funkcije pečice.
	Hitro - Skrajša čas segrevanja. Na voljo je samo za nekatere funkcije pečice.
Opomnik za čiščenje	Opomni vas, kdaj morate očistiti napravo.
Prilagoditev zaslona v stanju pripravljenosti	Za prilagajanje funkcij zaslona in bližnjic.



Podmeni: Povezave

Povezava z Wi-Fi	Za povezavo naprave z brezžičnim omrežjem.
Wi-Fi	Če želite vklopiti in izklopiti: Wi-Fi.
Omrežje	Za preverjanje stanja omrežja in moči signala: Wi-Fi.
Pozabi omrežje	Za onemogočanje samodejnega povezovanja trenutnega omrežja z napravo.
Zapomni si nastavitve časovnika	Za samodejni vklop daljinskega upravljanja po pritisku START. Funkcija je vidna samo po vklopu: Wi-Fi.

6.7 Funkcije pečice s paro

Te funkcije omogočajo uporabo toplote in pare za ohranjanje hrustljivih in sočnih obrokov. Paro uporabljate za kuhanje s paro, dušenje, nežno hrustljivost, peko in pečenje.

Obstajata dva načina priprave hrane s funkcijami pare: z nastavitvijo temperature ali z nastavitvijo stopnje pare.

 **Steamify** /  **Para** - nastavite temperaturo. Stopnja pare se samodejno prilagodi.

 **ProSteam** - nastavite stopnjo pare. Prikazana bo ustrezna temperatura.

1. Vstopite v meni in izberite: Funkcije.

2. Nastavite funkcijo gretja s paro. Na prikazovalniku se prikažejo razpoložljive nastavitve.
3. Nastavite temperaturo in stopnjo pare, če sta na voljo.
4. Pritisnite **START** in sledite navodilom na prikazovalniku.
5. Pritisnite pokrov posode za vodo, da ga odprete.
6. Posodo za vodo napolnite z mrzlo vodo do najvišje ravni (približno 950 ml), da se oglasi zvočni signal ali da se na prikazovalniku prikaže sporočilo. Posode za vodo ne napolnite prek najvišje ravni. Obstaja nevarnost iztekanja vode, prelitja in poškodb pohištva.

⚠ UPOZORNENIE!

Uporabljajte le mrzlo vodo iz pipe. Ne uporabljajte prefiltrirane (demineralizirane) ali destilirane vode. V posodo za vodo ne nalivajte vnetljivih ali alkoholnih tekočin.

7. Posodo za vodo potisnite v prvotni položaj.
Para je razpršena po približno 2 min. Ko naprava doseže nastavljeno temperaturo, se oglasi zvočni signal.
8. Ko v posodi za vodo zmanjka vode, se oglasi zvočni signal. Napolnite posodo za vodo.
9. Izklopite napravo.
10. Izpraznite posodo za vodo.
Oglejte si poglavje »Vzdrževanje in čiščenje«, Izpraz. posodo za vodo.

11. Po kuhanju previdno odprite vrata peči. Preostala voda se lahko kondenzira v notranjosti peči.
12. Ko je naprava hladna, posušite notranjost peči z mehko krpo.

⚠ UPOZORNENIE!

Naprava je vroča. Obstaja tveganje opeklin. Pri praznjenju posode za vodo bodite previdni.

6.8 Opombe v zvezi s: Ventilator za varčevanje toplote

Ta funkcija je bila uporabljena za skladnost z razredom energijske učinkovitosti in zahtevami glede okoljske primernosti (v skladu z EU 65/2014 in EU 66/2014).
Preizkusi v skladu z: IEC/EN 60350-1.

Med pečenjem morajo biti vrata peči zaprta, da se funkcija ne prekine in pečica deluje z največjo energijsko učinkovitostjo.

Ko uporabljate to funkcijo, luč po 30 sekundah samodejno ugasne.

Navodila za pripravo jedi lahko najdete v poglavju »Namigi in nasveti«, funkcija »Pečenje z ventilatorjem in zadrževanjem vlage« Ventilator za varčevanje toplote. Splošna priporočila za varčevanje z energijo lahko najdete v poglavju »Energijska učinkovitost«, Napotki za varčevanje z energijo.

7. DODATNE FUNKCIJE

7.1 Varovalo za otroke



Ta funkcija prepreči nenamerno delovanje naprave. Funkcijo lahko vklopite kadarkoli.

1. Odprite meni.
2. Izberite: Nastavitve / Želje / Varovalo za otroke.

Varovalo za otroke je vklopljena. Če želite omogočiti uporabo naprave, izberite kodne črke po abecednem vrstnem redu.

7.2 Samodejni izklop

Če je funkcija peči vklopljena in nastavitve niso spremenjene, se naprava po določenem času iz varnostnih razlogov samodejno izklopi.

 (°C)	 (h)
30 - 115	12.5
120 - 195	8.5
200 - 230	5.5

Če nameravate funkcijo pečice uporabljati dlje časa, kot je čas za samodejni izklop, nastavite dolžino pečenja. Oglejte si poglavje »Časovne funkcije«.



7.3 Ventilator za hlajenje

Ko naprava deluje, se samodejno vklopi ventilator za hlajenje, da ostanejo površine

naprave hladne. Če napravo izklopite, lahko ventilator za hlajenje deluje, dokler se naprava ne ohladi.

8. ČASOVNE FUNKCIJE

8.1 Opis časovnih funkcij

Funkcija	Opis
Časovnik	Za nastavitvev trajanja priprave hrane. Največ je 23 h 59 min. Za nastavitvev, kaj se zgodi, ko se čas izteče, izberite zeleno: Končaj. Časovnik se lahko uporablja neodvisno, tudi če pečica ne deluje.
Končaj	 Aktiviraj alarm Ko čas poteče, se oglasi zvočni signal. To funkcijo lahko nastavite kadarkoli, tudi ko je naprava izklopljena.
	 Aktiviraj alarm in končaj s kuhanjem Ko se čas izteče, se oglasi zvočni signal, funkcija pečice pa se izklopi.
	 Prikaz samo pojavnega sporočila Ko se čas izteče, se na prikazovalniku prikaže sporočilo. Ta funkcija ne vpliva na obratovanje naprave.
Zakasnjien vklop	Za zamik začetka in/ali konca pečenja.
Podaljšanje časa	Za podaljšanje časa kuhanja.
Čas delovanja	Za prikaz trajanja delovanja naprave. Največ je 23 h 59 min. Samodejno se zažene ob začetku postopka pečice in se zaustavi ob koncu postopka. Vidno je na glavnem zaslonu, če ni nastavljen noben drug časovnik. Ta funkcija ne vpliva na obratovanje naprave.

8.2 Časovnik

1. Izberite funkcijo pečice in nastavite temperaturo.

2. Pritisnite: Časovnik.
3. Nastavite trajanje. Zeleno dejanje ob koncu lahko izberete s pritiskom enega od simbolov.
4. Pritisnite **OK** za potrditev in vrnitev na glavni zaslon.

8.3 Zakasnjien vklop

1. Izberite funkcijo pečice in nastavite temperaturo.
2. Pritisnite *******.
3. Pritisnite: Zakasnjien vklop.
4. Pomikajte se do zelenega časa začetka in pritisnite **OK**.
5. Zdaj lahko nastavite zeleno Konec ali pritisnite **OK**, da preskočite ta korak.
6. Pritisnite **OK**, da se vrnete na glavni zaslon.

8.4 Ura

1. Vklopite napravo.
2. Pritisnite: Nastavitve / Nastavitvev / Ura.
3. Nastavite programsko uro.
4. Pritisnite **OK**.

8.5 Spreminjanje nastavitvev časovnika

Nastavljeni čas lahko kadarkoli spremenite med kuhanjem.

1. Pritisnite **^** / Časovnik.
2. Nastavite novo vrednost časovnika. Pritisnite **OK**.

9. UPORABA DODATNE OPREME

UPOZORNENIE!

Oglejte si poglavja o varnosti.

9.1 Vstavljanje opreme

Dodatna oprema je na voljo glede na model. Skenirajte QR kodo, da preverite, kako uporabljati dodatno opremo, ki je priložena napravi. Dodatno opremo lahko naročite ločeno. Za več informacij se obrnite na lokalnega dobavitelja.



Mala zarezna na vrhu poveča varnost in zaščito pred nagibom. Zareze so tudi varovala proti prevračanju. Rob okrog mreže preprečuje zdrs posode s police.

Dodatno opremo (rešetka/pladenj) vstavite v vodila nosilca rešetk. Poskrbite, da se bo polica dotikala hrbtni strani pečice, .

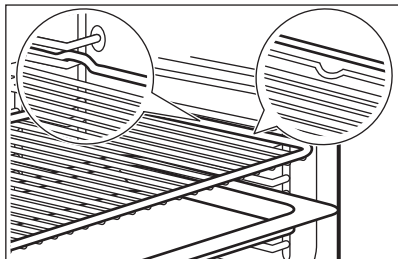

Če ima pekač nagib, ga namestite proti zadnjemu delu notranjosti pečice.

Če je na dodatni opremi napis, se prepričajte, da je obrnjen proti vam.

Če uporabljate pladenj z luknjami, pod njega postavite pladenj/posodo za zbiranje kapljic tekočine.

9.2 Sonda za hrano

Meri temperaturo znotraj hrane.

Nastaviti je mogoče dve temperaturi:

- $^{\circ}\text{C}$ - temperatura v napravi. Biti mora vsaj 25°C višje od temperature jedra živila.
-  - temperatura jedra hrane.

Priporočila:

- Sestavine morajo imeti sobno temperaturo.
- Ne uporabljajte za tekoče jedi.
- Med pečenjem mora biti igla sonde za meso povsem vstavljena v jed.

Kuhanje z: Sonda za hrano

UPOZORNENIE!

Obstaja nevarnost opeklin, ker se sonda za meso in nosilci rešetk segrejejo. Ročaja sonde za meso se ne dotikajte z golimi rokami. Vedno uporabljajte zaščitne rokavice.

1. Izberite funkcije pečice v meniju: Funkcije ali jed iz menija: Jedi.
2. Po potrebi nastavite temperaturo pečice in čas pečenja.
3. Pritisnite OK.
4. Pritisnite START .
5. Vstavite sondo za meso v posodo:
Meso, perutnina in ribe
Celotno iglo sonde za hrano vstavite v meso ali ribo na najdebelejšem delu.

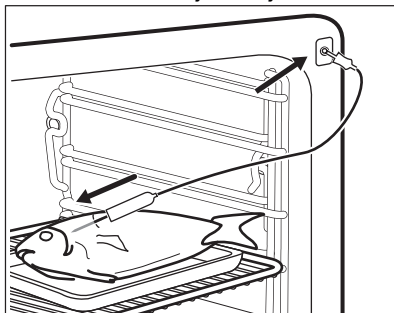

Zloženska

Konico sonde za meso vstavite točno v sredino zloženske. Sonda za hrano se med kuhanjem ne sme premikati. Za to uporabite trdno sestavino. Z robom posode za pečenje podprite silikonski ročaj sonde za meso. Konica sonde za meso se ne sme dotakniti dna posode za pečenje.

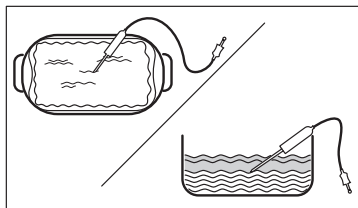

6. Sondo za meso priključite v vtičnico v napravi. Preberite si poglavje "Opis izdelka".

Na prikazovalniku se prikaže trenutna temperatura sonde za meso.

7. ^ – pritisnite za prilagoditev nastavitvev.
8. Izberite kartico Sonda za hrano, da nastavite temperaturo jedra tipala ali zeleno funkcijo:
 - Aktiviraj alarm – ko hrana doseže temperaturo jedra, se oglasi zvočni signal.

- Aktiviraj alarm in končaj s kuhanjem – ko hrana doseže temperaturo jedra, se oglasi zvočni signal, kuhanje pa se konča.
- Prikaz samo pojavnega sporočila - ko hrana doseže temperaturo jedra, se na prikazovalniku prikaže sporočilo .

9. Pritisnite OK.

10. Ko hrana doseže nastavljeno temperaturo, se oglasi zvočni signal. Preverite, ali je hrana pripravljena. Po potrebi podaljšajte čas kuhanja.

11. STOP – pritisnite za izklop funkcije pečice.

12. Iztaknite vtič sonde za meso iz vtičnice ter vzemite jed iz naprave.

10. NAMIGI IN NASVETI

10.1 Priporočila za pečenje

Temperature in časi pečenja v razpredelnicaх so le smernice. Odvisni so od receptov ter kakovosti in količine uporabljenih sestavin.





Vaša naprava lahko peče ali pripravlja drugače kot vaša prejšnja naprava. V spodnjih namigih so prikazane priporočene nastavitve za temperaturo, čas pečenja in položaj rešetk za določene vrste hrane.



Položaje rešetk štejte od spodaj navzgor.

Če za določen recept ne najdete nastavitvev, poiščite podobne.

Za nasvete glede varčevanja z energijo si preberite poglavje "Energetska učinkovitost".

Simboli, uporabljeni v razpredelnicaх:

	Vrsta živila
	Funkcija pečice
	Temperatura
	Pribor
	Vsebnik (Gastronorm)

	Teža (kg)
	Položaj rešetke
	Čas priprave (min)





10.2 Ventilator za varčevanje toplote - priporočeni pripomočki

Uporabite temne in neodbojne pekače in posode. Bolje vsrkavajo toploto od svetlih barvnih in odbojnih posod.

- **Ponev za pico** - temna, neodbojna, premera 28cm
- **Posoda za peko** - temna, neodbojna, premera 26cm
- **Ramekins** - keramika, premer 8cm, višina 5 cm
- **Flan osnovni model** - temen, neodbojen, premer 28cm

10.3 Ventilator za varčevanje toplote





Za najboljše rezultate upoštevajte priporočila, navedena v spodnji razpredelnici.

		°C		
Buhtlji, 16 kosov	Pekač ali prestrezna posoda	180	2	25 - 35
Rulada	Pekač ali prestrezna posoda	180	2	15 - 25
Cela riba, 0,2 kg	Pekač ali prestrezna posoda	180	3	15 - 25
Piškotki, 16 kosov	Pekač ali prestrezna posoda	180	2	20 - 30
Makaroni, 24 kosov	Pekač ali prestrezna posoda	160	2	25 - 35
Muffini, 12 kosov	Pekač ali prestrezna posoda	180	2	20 - 30
Slano pecivo, 20 kosov	Pekač ali prestrezna posoda	180	2	20 - 30
Piškotki iz krhkega testa, 20 kosov	Pekač ali prestrezna posoda	140	2	15 - 25
Kolački, 8 kosov	Pekač ali prestrezna posoda	180	2	15 - 25

10.4 Informacije za testne inštitute

Preizkusi v skladu z: EN 60350-1, IEC 60350-1.

Peka na enem nivoju





			°C		
Pusti biskvit	Horúci vzduch	Mreža za pečenje	160	45 - 60	2
Pusti biskvit	Gretje zgoraj in spodaj	Mreža za pečenje	160	45 - 60	2
Jabolčna pita 1)	Horúci vzduch	Mreža za pečenje	160	55 - 65	2
Jabolčna pita 1)	Gretje zgoraj in spodaj	Mreža za pečenje	180	55 - 65	1
Masleni piškoti	Horúci vzduch	Pekač za pecivo	140	25 - 35	2
Masleni piškoti	Gretje zgoraj in spodaj	Pekač za pecivo	140	25 - 35	2
Drobno pecivo (20 kosov na pekač) 2)	Horúci vzduch	Pekač za pecivo	150	20 - 30	3
Drobno pecivo (20 kosov na pekač) 2)	Gretje zgoraj in spodaj	Pekač za pecivo	170	20 - 30	3
Toast 3)	Gretje zgoraj	Mreža za pečenje	Največje	1 - 2	5

1) 2 modela sta nameščena poševno (Ø 20 cm). Desni mora biti nameščen bliže sprednjemu delu od levega.

2) Napravo predhodno ogrejte, dokler ni dosežena nastavljena temperatura z uporabo nastavitve: Predgrevanje / Brez. Ne uporabljajte: Predgrevanje / Hitro in Eko. Oglejte si poglavje »Vsakodnevna uporaba«, Nastavitve, Podmeni: Želje.

3) Napravo petkrat predhodno ogrevajte 5 min z uporabo nastavitve: Predgrevanje / Brez. Ne uporabljajte: Predgrevanje / Hitro in Eko. Oglejte si poglavje »Vsakodnevna uporaba«, Nastavitve, Podmeni: Želje.

Peka na več nivojih

			°C		
Masleni piškoti	Horúci vzduch	Pekač za pecivo	140	25 - 45	2 in 4
Drobno pecivo (20 kosov na pekač) ¹⁾	Horúci vzduch	Pekač za pecivo	150	25 - 35	2 in 4
Pusti biskvit	Horúci vzduch	Mreža za pečenje	160	45 - 55	2 in 4
Jabolčna pita	Horúci vzduch	Mreža za pečenje	160	55 - 65	2 in 4





¹⁾ Napravo predhodno ogrejte, dokler ni dosežena nastavljena temperatura z uporabo nastavitve: Predgrevanje / Brez. Ne uporabljajte: Predgrevanje / Hitro in Eko. Oglejte si poglavje »Vsakodnevna uporaba«, Nastavitve, Podmeni: Želje.

10.5 Informacije za testne inštitute

Uporabite funkcijo: ProSteam, raven: Kuhanje v sopari.

Preizkusi v skladu z EN 60350-1, IEC 60350-1.





Nastavite temperaturo na 100°C.

				
Brokoli ^{1) 2)}	2/3 perforiran komplet za kuhanje s paro	0.3	3	8 - 9
Brokoli ^{1) 2)}	2/3 perforiran komplet za kuhanje s paro	Največje	3	10 - 11
Grah, zamrznjen ²⁾	2 x 2/3 perforiran komplet za kuhanje s paro	2 x 1,5	2 in 4	Dokler temperatura na najhladnejšem mestu ne doseže 85 °C.

¹⁾ Napravo predhodno ogrejte, dokler ni dosežena nastavljena temperatura z uporabo nastavitve: Predgrevanje / Brez. Ne uporabljajte: Predgrevanje / Hitro in Eko. Oglejte si poglavje »Vsakodnevna uporaba«, Nastavitve, Podmeni: Želje

²⁾ Pekač za pecivo postavite na prvi položaj rešetk, tako da je nagib proti zadnjemu delu notranjosti pečice.

Dodatni recepti za kuhanje s paro

				°C	
Kombinirana jed za kuhanje s paro (2 porcij) ¹⁾	ProSteam, raven: Kuhanje v sopari	1/2 perforirani Gastronorm (krompir in brokoli) in neperforirani Gastronorm (losos)	2 (losos) 4 (brokoli in krompir)	100	40 (krompir) 18 - 20 (losos) 10 - 12 (brokoli)
Karamelni puding (6 porcij)	ProSteam, raven: Vlaga Visoka	Okrogle porcelanaste posode na mreži za pečenje	2	90	35 - 45
Jajčna krema	ProSteam, raven: Kuhanje v sopari	1/2 neperforirani Gastronorm	2	85	35 - 45



	Peka kruha, vrsta živila: Kruh				40 - 50
Beli kruh	ProSteam, raven: Vlaga nizka ³⁾	Pekač za pecivo ²⁾	2	180	40 - 50
Piščanec ⁴⁾	ProSteam, raven: Vlaga nizka	Mreža za pečenje	2	200	60 - 70

1) Sestavine eno za drugo ob ustreznem času položite v pečico tako, da bodo vse sestavine pripravljene istočasno. Pripravite lahko dve porciji naenkrat.

2) Uporabite pekač za pecivo z nagibom proti zadnjemu delu notranjosti pečice.

3) Uporabite ProSteam le, če funkcija Peka kruha ni na voljo.

4) Pekač za pecivo postavite na prvi položaj rešetk, da se prestreže maščoba, ki izteka.

11. SKRB IN ČIŠČENJE



UPOZORNENIE!

Oglejte si poglavja o varnosti.

11.1 Opombe o čiščenju

Čistilna sredstva

- Sprednji del naprave čistite samo s krpo iz mikrovlaknen, toplo vodo in blagim čistilom.
- Za čiščenje kovinskih površin uporabite namensko čistilno sredstvo
- Madeže očistite z blagim čistilnim sredstvom.

Vsakodnevna uporaba

- Po vsaki uporabi očistite notranjost naprave. Nakopičena maščoba ali drugi ostanki lahko povzročijo požar.
- Hrane ne shranjujte v aparatu dlje kot 20 minut. Notranjost naprave osušite samo s krpo iz mikrovlaknen po vsaki uporabi.

Pripomočki

- Vso dodatno opremo očistite po vsaki uporabi in pustite, da se posuši. Uporabite samo krpo iz mikrovlaknen, toplo vodo in blago čistilno sredstvo. Pripomočkov ne pomivajte v pomivalnem stroju.
- Pripomočkov s premazom proti prijemanju ne čistite z abrazivnimi čistilnimi sredstvi ali ostrimi predmeti.

11.2 Odstranjevanje nosilcev rešetk

Pred začetkom čiščenja naprave odstranite nosilce rešetk.

1. Izklopite napravo in počakajte, da se ohladi.
2. Nosilce rešetk previdno povlecite navzgor iz sprednjega nosilca.
3. Sprednji konec nosilca rešetke povlecite stran od stranske stene.
4. Nosilce izvlecite iz zadnjega obešala.

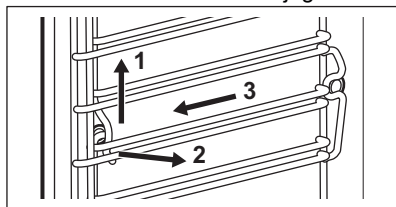

Nosilce rešetk namestite v obratnem zaporedju.

Zadrževalni zatiči na teleskopskih vodilih morajo biti obrnjeni naprej.

11.3 Čiščenje s paro

Ta program očisti napravo, ko je ta nekoliko umazana. Para zmeha maščobo ali ostanke, zaradi česar jih je lažje očistiti. Ta program porabi manj energije.

1. Pritisnite: Vzdrževanje / Čiščenje s paro ali Čiščenje s paro Plus.

Način	Opis
Čiščenje s paro	Rahlo čiščenje Trajanje: 30 min
Čiščenje s paro Plus	Običajno čiščenje Notranjost pečice popršite s čistilnim sredstvom. Trajanje: 75 min

2. Pritisnite **START**. Sledite navodilom na prikazovalniku.
Pred odstranjevanjem dodatne opreme se prepričajte, da je naprava hladna.
3. Ko se čiščenje konča, se oglasi zvočni signal.
4. Vrata naprave pustite odprta in počakajte, da se notranjost posuši.



Ko ta funkcija deluje, luč ne sveti.

11.4 Opomnik za čiščenje

Ko se prikaže opomnik, je priporočeno čiščenje.

Uporabite funkcijo: Čiščenje s paro Plus.

11.5 Odstr. vodnega kamna

Ta program odstrani in prepreči kopičenje vodnega kamna v sistemu s paro. Zagotavlja pravilno delovanje funkcij s paro in izboljšuje kakovost vode v napravi.

1. Pritisnite: Vzdrževanje / Odstr. vodnega kamna.
2. Pritisnite **START** in sledite navodilom na prikazovalniku.
Pred odstranjevanjem dodatne opreme se prepričajte, da je naprava hladna.
3. Ko se funkcija zaključi, najprej izklopite napravo in počakajte, da se ohladi.
4. Vrata naprave pustite odprta in počakajte, da se notranjost posuši.



Ko ta funkcija deluje, luč ne sveti.

11.6 Opomnik za odstranjevanje vodnega kamna

Naprava ima dva opomnika za odstranjevanje vodnega kamna. Opomnika za

odstranjevanje vodnega kamna ni mogoče izklopiti.

- Lahek opomnik - priporoča odstranjevanje vodnega kamna.
- Močan opomnik - nujno morate izvesti postopek odstranjevanja vodnega kamna. Če iz naprave ne odstranite vodnega kamna ob močnem opomniku, so funkcije s paro onemogočene.

11.7 Izpiranje

Uporabite, da očistite parni sistem po večkratni uporabi funkcij s paro.

1. Pritisnite: Vzdrževanje / Izpiranje.
2. Pritisnite **START** in sledite navodilom na prikazovalniku.
Pred odstranjevanjem dodatne opreme se prepričajte, da je naprava hladna.
3. Ko se program konča, se sproži zvočni signal.
4. Vrata naprave pustite odprta in počakajte, da se notranjost posuši.



Ko ta funkcija deluje, luč ne sveti.

11.8 Sušenje

Uporabite jo po pečenju s funkcijo gretja s paro ali čiščenju s paro za sušenje pečice.

1. Pritisnite: Vzdrževanje / Sušenje.
2. Pritisnite **START** in sledite navodilom na prikazovalniku.
Pred odstranjevanjem dodatne opreme se prepričajte, da je naprava hladna.
3. Ko se sušenje konča, se oglasi zvočni signal.



Ko ta funkcija deluje, luč ne sveti.

11.9 Opomnik sušenja

Po pečenju s funkcijo gretja s paro se na prikazovalniku prikaže sporočilo za sušenje naprave.

Pritisnite **DA**, da napravo posušite.

11.10 Izpraz. posodo za vodo

Uporabite po uporabi funkcije segrevanja s paro, da odstranite preostalo vodo iz predala za vodo.

1. Pritisnite: Vzdrževanje / Izpraz. posodo za vodo.
2. Pritisnite START in sledite navodilom na prikazovalniku. Pred odstranjevanjem dodatne opreme se prepričajte, da je naprava hladna.
3. Ko se program konča, se sproži zvočni signal.



Ko ta funkcija deluje, luč ne sveti.

11.11 Odstranjevanje in nameščanje vrat

Za čiščenje lahko odstranite vrata in notranje steklene plošče. Število steklenih plošč se razlikuje med modeli.



UPOZORNENIE!

Vrata so težka.



POZOR!

S steklom ravnajte previdno, zlasti okoli robov sprednje plošče. Steklo lahko poči.

1. Poskrbite, da je naprava hladna.
2. Povsem odprite vrata.
3. Pritisnite vpenjalni ročici **A** na tečajih.

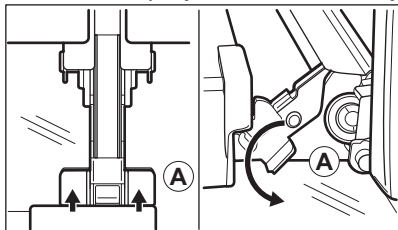

4. Vrata pečice zaprite do prvega položaja odpiranja (pod približnim kotom: 70°).
5. Vrata primite na vsaki strani z eno roko in jih potegnite stran od pečice pod kotom navzgor.
6. Nato položite vrata z zunanjo stranjo navzdol na mehko krpo in trdno površino.
7. Okvir vrat **B** pridržite na njihovem zgornjem robu na obeh straneh in

potisnete navznoter, da sprostite tesnilo sponke.

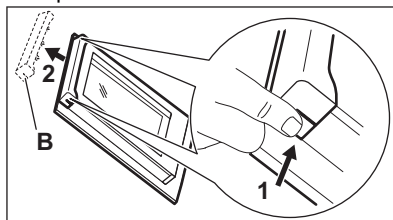

8. Okvir vrat potegnite k sebi in ga odstranite.
9. Steklena plošče vrat primite na zgornjem robu eno za drugo in jih potegnite navzgor iz vodila.

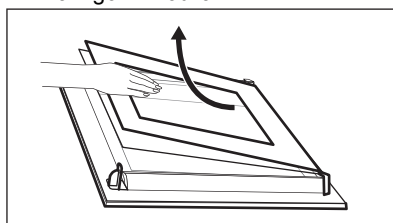

10. Stekleno ploščo očistite z vodo in milom. Stekleno ploščo temeljito osušite. Steklenih plošč ne pomivajte v pomivalnem stroju.

Po čiščenju naredite zgornje korake v obratnem vrstnem redu. Najprej vstavite manjšo ploščo, nato pa večjo in vrata.

Poskrbite, da boste steklene plošče vstavili pravilno, drugače se lahko površina vrat pregreje.

11.12 Zamenjava žarnice



UPOZORNENIE!

Nevarnost električnega udara. Žarnica je lahko vroča.

1. Izklopite napravo in počakajte, da se ohladi.
2. Izključite napravo iz napajanja.
3. Krpo položite na dno pečice.

Zgornja žarnica

1. Obrnite steklen pokrov in ga odstranite.

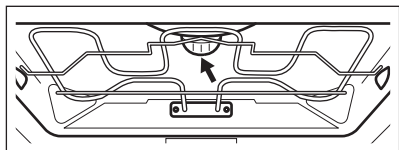

2. Odstranite kovinski obroček in očistite stekleni pokrov.
3. Žarnico zamenjajte z ustrežno žarnico, odporno proti visoki temperaturi 300 °C.
4. Na steklen pokrov pripnite kovinski obroček in ga namestite.

Stranska žarnica

1. Za dostop do žarnice odstranite levi nosilec rešetk.
2. Z izvijačem Torx 20 odstranite pokrov.
3. Očistite stekleni pokrov.
4. Žarnico zamenjajte z ustrežno žarnico, odporno proti visoki temperaturi 300 °C.
5. Namestite kovinski okvir in tesnilo. Privijte vijaka.
6. Namestite levi nosilec rešetk.

12. ODPRAVLJANJE TEŽAV

UPOZORNENIE!

Oglejte si poglavja o varnosti.

12.1 Kaj storite v primeru ...

Opis težave	Vzrok in rešitev
Naprave ni mogoče vklopiti ali je uporabljati.	Naprava ni priključena na električno napajanje ali je priključena nepravilno.
Naprava se ne segreje.	Ura ni nastavljena. Za nastavitve ure si oglejte poglavje »Časovne funkcije«. Vrata niso pravilno zaprta. Pregorela je varovalka. Preverite, ali je varovalka vzrok za težave. Če se težave ponovijo, se obrnite na usposobljenega električarja. Varovalo za otroke je vklopljena.
Luč ne sveti.	Luč je pregorela. Zamenjajte žarnico. Za podrobnosti si oglejte poglavje »Vzdrževanje in čiščenje«.
 Izpad električne napetosti vedno prekine čiščenje. Čiščenje ponovite, če ga je prekinil izpad električne napetosti.	
Težave s signalom brezžičnega omrežja.	Preverite, ali je vaša mobilna naprava povezana z brezžičnim omrežjem. Preverite brezžično omrežje in usmerjevalnik. Ponovno zaženite usmerjevalnik.
Nameščen je bil nov usmerjevalnik ali pa je bila spremenjena njegova konfiguracija.	Za ponovno konfiguracijo naprave in mobilne naprave si oglejte poglavje »Pred prvo uporabo«, Brezžična povezava.
Signal brezžičnega omrežja je šibek.	Usmerjevalnik premaknite čim bližje napravi.
Brezžični signal moti mikrovalovna pečica, ki je postavljena zraven naprave.	Izklopite mikrovalovno pečico. Ne uporabljajte mikrovalovne pečice in daljinskega upravljanja naprave hkrati. Mikrovalovi motijo signal Wi-Fi.

12.2 Kode napak

Ko se pojavi napaka programske opreme, se na prikazovalniku prikaže sporočilo o napaki. Seznam težav boste našli v spodnji razpredelnici.

Koda in opis	Rešitev
F102 - vrata niso povsem zaprta oz. zapora vrat je pokvarjena. 1)	Zaprte vrata. Za vklop in izklop naprave.
F111 - Sonda za hrano ni pravilno vključena v vtičnico.	Sonda za hrano povsem vključite v vtičnico.
F240, F239 - polja na dotik na prikazovalniku ne delujejo pravilno.	Očistite površino prikazovalnika. Poskrbite, da na poljih na dotik ne bo umazanije.
F908 - sistem naprave se ne more povezati z upravljalno ploščo.	Za vklop in izklop naprave.
F602, F603 - Wi-Fi ni na voljo. 1)2)	Za vklop in izklop naprave.

1) Ko se spodnje sporočilo o napaki še naprej prikazuje na prikazovalniku, pomeni, da je morda onemogočen okvarjen podsistem. V tem primeru se obrnite na trgovca ali pooblaščenega serviserja.

2) Če pride do ene izmed teh napak, bodo ostale funkcije naprave še naprej delovale kot običajno.

12.3 Servisni podatki

Če težave ne morete razrešiti sami, se obrnite na prodajalca ali pooblaščen servisni center.

Potrebni podatki za servisni center se nahajajo na ploščici za tehnične navedbe. Ploščica za tehnične navedbe se nahaja na sprednjem okvirju naprave. Vidna je, ko odprete vrata. Ploščice za tehnične navedbe ne odstranjujte z naprave.

Priporočamo, da podatke vpišete sem:

Model (MOD.):

Produktna številka (PNC):

Serijska številka (S.N.):

13. ENERGIJSKA UČINKOVITOST

13.1 Podatki o izdelku in informacijski list o izdelku v skladu s predpisi EU o okoljsko primerni zasnovi in energijskem označevanju

Ime dobavitelja	AEG
Identifikacija modela	NBB8S731AT 944035060 TB8SB73ZAB 944035048
Indeks energijske učinkovitosti	61.9
Razred energijske učinkovitosti	A++
Poraba energije pri standardni obremenitvi, običajni način	1.09 kWh/cikel
Poraba energije pri standardni obremenitvi, način z ventilatorjem	0.52 kWh/cikel
Število votlin pečice	1

Toplotni vir	Električna energija	
Prostornina	70 l	
Vrsta peči	Pečica, v vgrajenem štedilniku	
Masa	NBB8S731AT	36.0 kg
	TB8SB73ZAB	36.0 kg

IEC/EN 60350-1 – Gospodinjski električni aparati za pripravo jedi – 1. del: Štedilniki, peči, parne peči in žari – Metode za merjenje obnašanja.

13.2 Podatki o izdelku glede porabe energije in najdaljšega časa za doseg ustreznega načina nizke moči

Poraba energije v stanju pripravljenosti	0.8 W
Poraba energije v omrežnem stanju pripravljenosti	2.0 W
Najdaljši čas, ki je potreben, da oprema samodejno doseže ustrezen način nizke moči	20 min

Za navodila o vklopu in izklopu brezžične omrežne povezave si oglejte poglavje "Pred prvo uporabo".

13.3 Nasveti za varčevanje z energijo

Spodnji nasveti vam bodo pomagali prihraniti energijo pri uporabi naprave.

Poskrbite, da bodo vrata naprave med delovanjem zaprta. Vrat med pripravo obroka ne odpirajte prepogosto. Poskrbite, da bo tesnilo vrat čisto, in preverite, da je dobro nameščeno.

Uporabljajte kovinsko posodo in temne neodbojne pekače in posode za boljše varčevanje z energijo.

Naprave pred kuhanjem ne predgrevalite, razen če je to posebej priporočljivo.

Presledki med pečenjem več jedi naj bodo čim krajši.

Pečenje z ventilatorjem

Ko je mogoče, uporabljajte funkcije pečenja z ventilatorjem, da prihranite energijo.

Akumulirana toplota

Pri pečenju, daljšem od 30 minut, tri do 10 minut pred potekom časa pečenja znižajte temperaturo naprave na najnižjo stopnjo. Akumulirana toplota v napravi peče naprej.

Z akumulirano toploto ohranite toplo hrano oz. pogrejte ostale jedi.

Ko izklopite napravo, se na prikazovalniku prikaže akumulirana toplota ali temperatura.

Če je aktiviran program z Časovnik in je čas pečenja daljši od 30 minut, se grelnika pri nekaterih funkcijah naprave samodejno izklopita prej.

Ohranjanje jedi toplih

Če želite uporabiti akumulirano toploto in ohraniti toplo hrano, izberite najnižjo možno nastavitev temperature. Na prikazovalniku se prikaže indikator akumulirane toplote ali temperatura.

Pečenje ob izklopljeni luči

Med pečenjem izklopite luč. Vključite jo samo, ko jo potrebujete.

Ventilator za varčevanje toplote

Funkcija je zasnovana za varčevanje z energijo med pečenjem.

Ko uporabljate to funkcijo, luč po 30 sekundah samodejno ugasne. Luč lahko ponovno vključite, a to dejanje bo zmanjšalo pričakovani prihranek energije.

Način pripravljenosti

Po dveh minutah prikazovalnik preklopi v stanje pripravljenosti.

14. SKRB ZA OKOLJE

Reciklirajte materiale, ki jih označuje simbol . Embalažo odložite v ustrezne zabojnike za reciklažo. Pomagajte zaščititi okolje in zdravje ljudi ter reciklirati odpadke električnih in elektronskih naprav. Naprav, označenih s

simbolom , ne odstranjajte z gospodinjskimi odpadki. Izdelek vrnite na krajevno zbirališče za recikliranje ali se obrnite na občinski urad.



